

M A N U A L



NAX 600B



over **100** years
of **EXPERIENCE**



A

NAX 600B

 1,2 kW – 7500/min

 1,8 Nm – 5500/min

 42,7 cc  25,5 cm

 42 cm  7,6 kg

 POWER PRODUCTS 2020 

NAX POWER Sp. z o.o., Al. Krakowska 39, 05-090 Raszyn, Poland
Briggs & Stratton is a trademark of Briggs & Stratton Corporation and is used under license

B



C



CHOKE





RUN



D



BENZIN-MOTORSENSE

Modell: NAX 600B

AUFBAU DER SENSE UND ÜBERSICHTSZEICHNUNGEN

Abb. 1



Abb. 2



Abb. 3

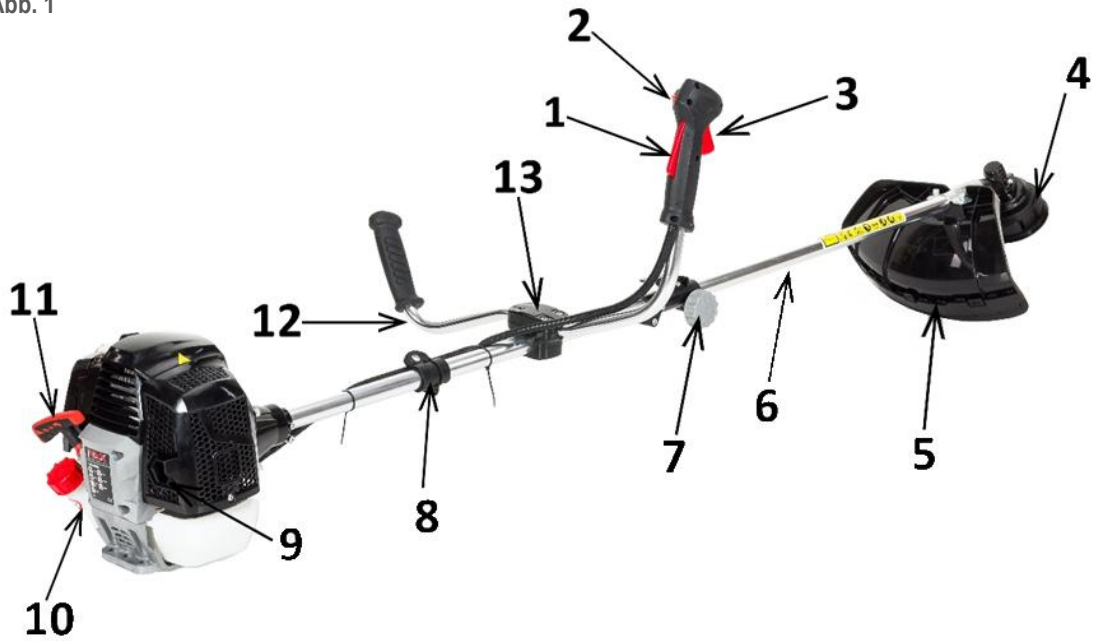

Abb. 4

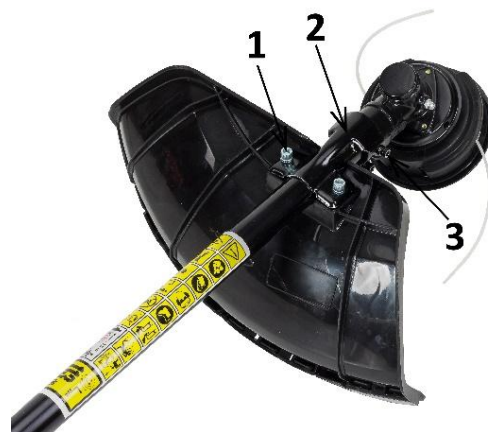

Abb. 5

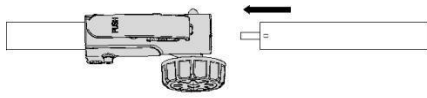

Abb. 6

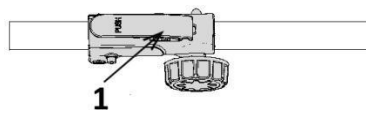

Abb. 7

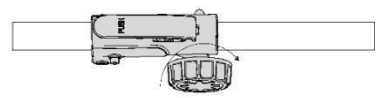

Abb. 8

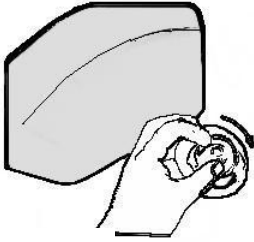

Abb. 9

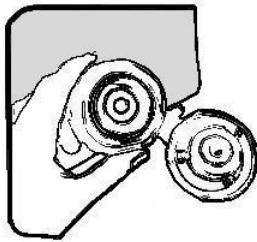

Abb. 10

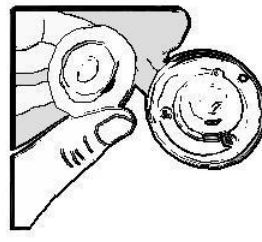

Abb. 11

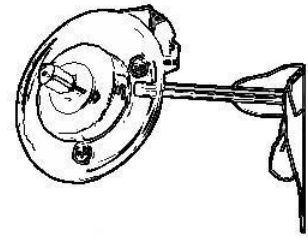

Abb. 12

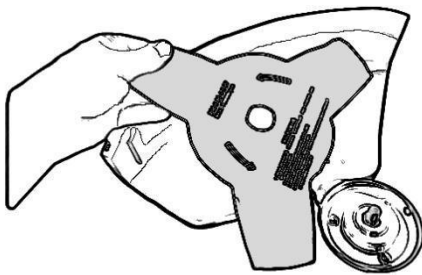

Abb. 13

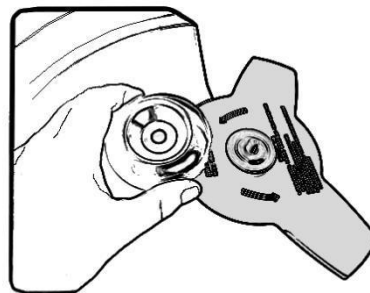

Abb. 14

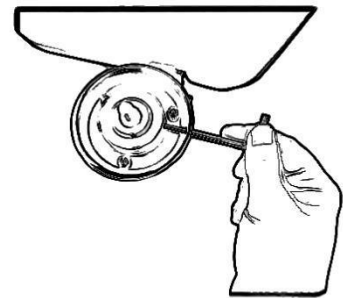

Abb. 15

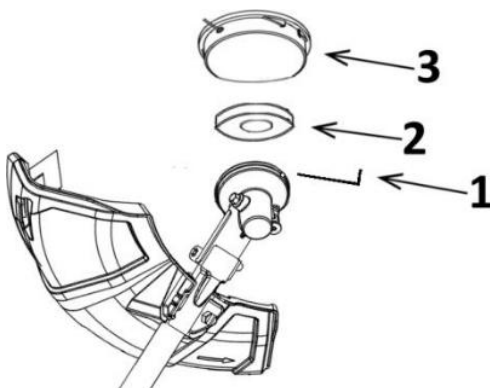

Abb. 16

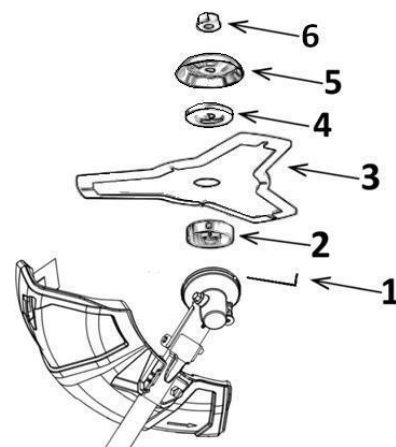

Abb. 17



Abb. 18

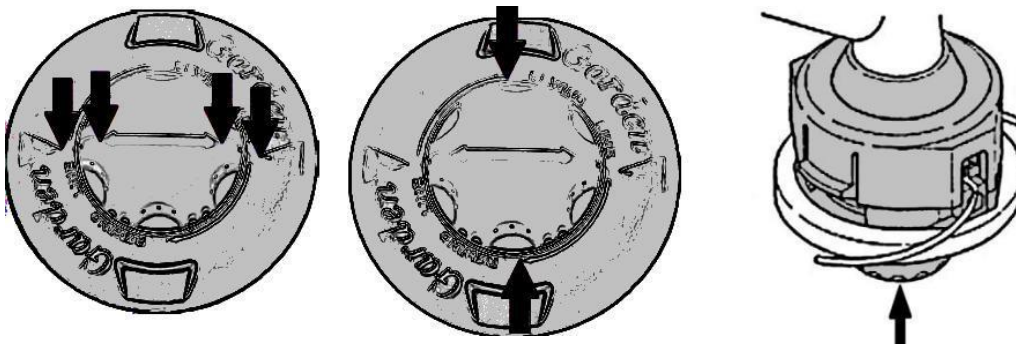

Abb. 19



Abb. 20

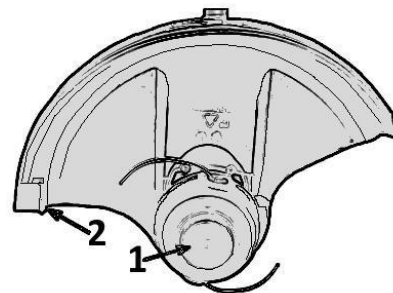

Abb. 21

**Achtung!**

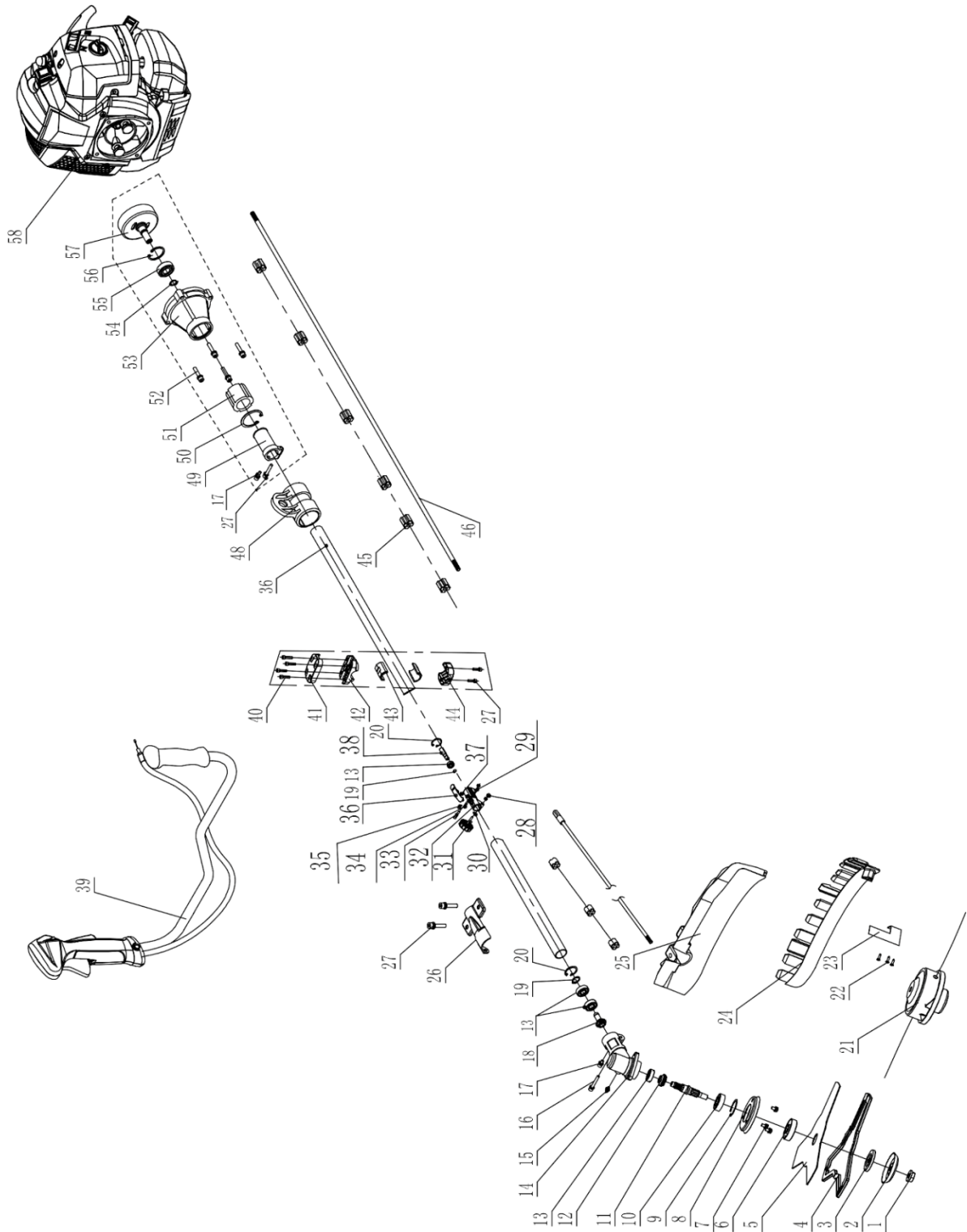
Bitte lesen Sie diese Bedienungsanleitung vor Montage oder Inbetriebnahme des Geräts.

**Das Gerät ist für die Grünflächen im häuslichen Bereich bestimmt.
Bei gewerblicher oder teilgewerblicher Nutzung oder bei Verwendung zu Erwerbszwecken verfällt der Garantieanspruch.**

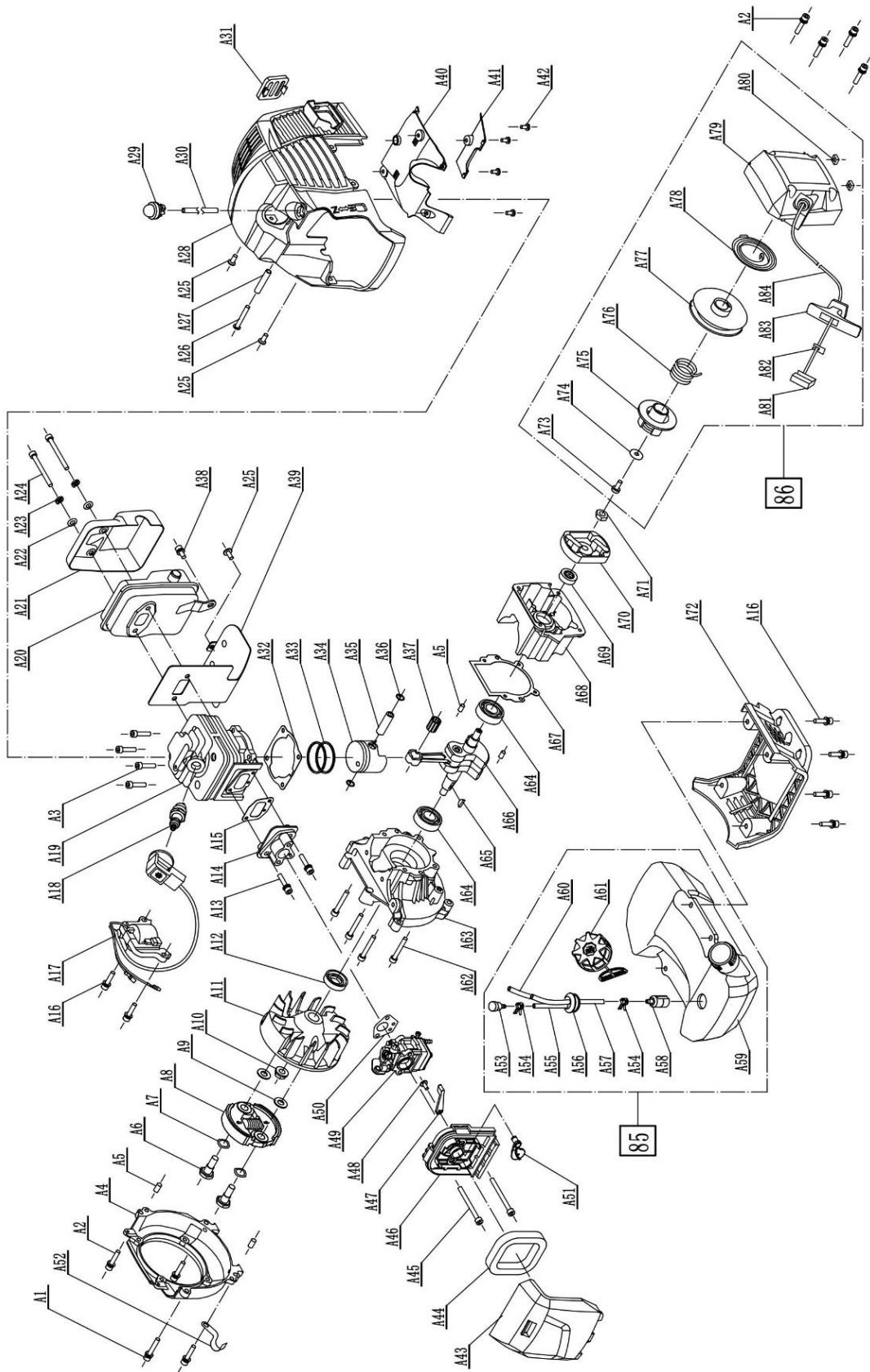
Original-Bedienungsanleitung – Ausgabe 1/2020

Original Übersetzung aus dem Polnischen

Diese Anweisungen sind als integraler Bestandteil des Geräts zu betrachten. Sie sollte an dem dafür vorgesehenen Ort aufbewahrt werden, so dass sie leicht zugänglich ist. Denken Sie daran, die Anweisungen an einen neuen Besitzer oder Benutzer weiterzugeben, wenn das Gerät weiterverkauft oder an eine andere Person übertragen wird.

INHALTSVERZEICHNIS

Inhaltsverzeichnis	9
Technische Daten	10
Beschreibung der grafischen Seiten und der Piktogramme	10
Sicherheitsvorschriften für Maschinen und Geräte mit Verbrennungsmotor	11
Allgemeine Sicherheitsbestimmungen	11
Detaillierte Sicherheitsbestimmungen	14
Sicherheit und Haftung des Herstellers	16
Restrisiko	16
Anwendung	16
Zusätzliche Informationen für den Benutzer	17
Vorbereitung zur Arbeit	17
Bedienung	17
Inbetriebnahme	19
Wartung	20
Transport	21
Inspektion und Problemdiagnose	21
Montageplan	22
Garantie und Service	22
Notizen	22
Konformitätserklärung	24
Garantiebedingungen	26
Garantiekarte	27

DAS SET ENTHÄLT:

1. Benzin-Motorsense
2. Abdeckung des Schneidesystems,
3. Kopfstück mit Trimmerfaden,
4. Dreiarmiges Messer,
5. Betriebsanweisung, Garantiekarte, Garantiebestimmungen, EG-Konformitätserklärung.

TECHNISCHE DATEN

Benzin-Motorsense	
Typ, Modell	NAX 600B
Motor	TT-1E40F-5 BS-Serie
Brennstoffmix	40: 1 (4 l Benzin pro 100 ml Zweitaktöl)
Motorkapazität	42,7 cc
Nennleistung der Maschine	1,2 kW - 7500 U / min
Maximales Drehmoment	1,8 Nm - 5500 U / min
Fassungsvermögen des Kraftstoffbehälters	1 L
Zündkerze	TORCH L8RTF
Maximale Drehgeschwindigkeit ohne Last	9000 U/min
Leerlaufdrehzahlbereich des Motors	3000 ± 300 U / min
Schnittdurchmesser der Leitung/ Scheibe	42 cm / 25,5 cm
Öffnungsdurchmesser des Schneidwerkzeugs	26 mm
Maximaler Leitungsdurchmesser	3,0 mm
Arbeitswelle (Rohr)	28 mm (Durchmesser); 2 mm (Dicke)
Drehrichtung des Schildes	Links
Garantierter Schalleistungspegel LWA	113 dB (A)
Schalldruckpegel LpA am Arbeitsplatz; Messunsicherheit	LpA = 99,5 dB (A) K = 3 dB (A)
Der Wert der von der Maschine übertragenen und auf die oberen Gliedmaßen des Bedieners einwirkenden Vibrationen; Messunsicherheit K.	a front_hv, eg 6,566 m/s ² a rear_hv, eg 9,661 m/s ² K = 1,5 m/s ²
Das Gewicht des Geräts	7,6 kg
Produktionsjahr	2020

BESCHREIBUNG DER SEITEN MIT GRAFIKEN UND DER PIKTOGRAMME

Piktogramme Seite 2.A

1. Achtung! Gefahr. Besondere Vorsicht ist geboten.
2. Wichtig! Lesen Sie Bedienungsanweisung und beachten Sie die Warnungen.
3. Schutzhandschuhe benutzen
4. Tragen Sie eine Schutzbrille und einen Gehörschutz.
5. Tragen Sie Sicherheitsschuhe tragen.
6. Achtung: Halten Sie Hände und Füße von den Messerklingen fern.

7. Verletzungsgefahr wegen der durch die betriebene Maschine ausgeworfenen Objekte. Unbeteiligte Personen fernhalten.
8. Hinweis: Trennen Sie die Hochspannungsleitung vor der Wartung und / oder Reparatur von der Zündkerze.
9. Brand- oder Explosionsrisiko. Benzin ist leicht brennbar.
10. Achtung: Die heiße Oberfläche kann Verbrennungen verursachen.
11. Achtung: Abgase sind gesundheitsschädlich. Es besteht eine Vergiftungs- oder Erstickungsgefahr. Verwenden Sie das Gerät nicht in Innenräumen.
12. Halten Sie einen sicheren Abstand zu Gebäuden ein.
13. Bewahren Sie Geräte außerhalb der Reichweite von Kindern auf.
14. Entsorgen Sie gebrauchte Geräte nicht. Es liegt in der Verantwortung des Benutzers, gebrauchte Geräte an eine dafür vorgesehene Sammelstelle für das Abfallrecycling zu übergeben.
15. Halten Sie einen Sicherheitsabstand zu unbefugten Personen ein.



Und denken Sie an das Folgende!

- ✓ Brand- oder Explosionsrisiko. Benzin ist leicht brennbar.
- ✓ Tragen Sie Sicherheitsschuhe.
- ✓ Vor Arbeitsbeginn ist das Gelände zu prüfen und zu reinigen.
- ✓ Achtung: Abgase sind gesundheitsschädlich. Es besteht eine Vergiftungs- oder Erstickungsgefahr. Verwenden Sie das Gerät nicht in Innenräumen.
- ✓ Seien Sie äußerst vorsichtig, wenn Sie an Hängen und abfallendem Boden arbeiten.
- ✓ Vor der Reinigung, Reparatur oder Prüfung der Maschine ist sicherzustellen, dass das Schneidmesser und sämtliche beweglichen Teile angehalten sind.
- ✓ Die Maschine ist außer Reichweite von Kindern aufzubewahren.
- ✓ Arbeiten Sie nicht bei Regen.

SONSTIGE KENNZEICHNUNGEN AN DER MASCHINE

1. Typenschild (Seite 2.B).
2. Garantierter Schalleistungspegel (Seite 2.C).
3. Andere Markierungen (Seite 2.D).

SICHERHEITSRICHTLINIEN FÜR MASCHINEN UND GERÄTE MIT KRAFTSTOFFMOTOR



WARNUNG!

- Lesen Sie sich die Bedienungsanleitung sorgfältig durch! Machen Sie sich mit den Sicherheitsvorschriften für strombetriebene Geräte sowie den Steuersystemen und dem korrekten Gebrauch des Geräts vertraut.
- Die fehlende Einhaltung der nachstehend genannten Warnungen und Richtlinien bezüglich der Sicherheit, kann die Ursache für einen Stromschlag, Brand und/oder schwere Verletzungen sein.
- Bewahren Sie die vorliegende Bedienungsanleitung auf, um in Zukunft davon Gebrauch machen zu können.
- Die vorliegende Ausrüstung ist nicht für den Gebrauch durch Personen (darunter Kinder) mit eingeschränkter körperlicher, sensorischer oder psychischer Leistungsfähigkeit bestimmt, sowie durch Personen, die keine Erfahrung oder Kenntnis der Ausrüstung besitzen, es sei denn, dies erfolgt unter der Aufsicht oder gemäß der Bedienungsanleitung des Geräts, die von der für deren Sicherheit verantwortlichen Person übermittelt wurde.
- Lassen Sie keine Kinder, Jugendliche bis zum 16. Lebensjahr und Personen, die sich mit der Bedienungsanleitung nicht vertraut gemacht haben, das Gerät bedienen.

ALLGEMEINE SICHERHEITSVORSCHRIFTEN

SICHERHEIT AM ARBEITSPLATZ

- Am Arbeitsplatz ist entsprechende Ordnung und gute Beleuchtung zu halten. Unordnung und falsche Beleuchtung tragen zu Unfällen bei.
- Lassen Sie keine Kinder oder Beobachter an Stellen zu, an denen Geräte mit Verbrennungsmotor verwendet werden. Die Ablenkung der Aufmerksamkeit kann zum Verlust der Kontrolle über das Gerät führen. Gartengeräte sind weit weg von Außenstehenden abzustellen.
- Der Bediener oder Benutzer ist für Unfälle oder Gefahren, die anderen Personen oder der Umgebung gegenüber auftreten,

verantwortlich.

SICHERE KRAFTSTOFF-HANDHABUNG

- Der Verbrennungsmotor ist für die Arbeit mit Benzin oder Kraftstoffmischung bestimmt (**Kraftstoffart siehe Technische Daten des Geräts**).
- Das Benzin ist nur in speziell dafür vorbereiteten Behältern (Kanistern) aufzubewahren.
- Das Benzin ist weit weg von Faktoren, die einen Brand auslösen können, zu lagern, z. B. in der Nähe eines Boilers, Lagerfeuers, offenem Feuer, überall dort, wo elektrische Funkenbildung auftritt, erhöhte Temperatur, Funken durch Schweißarbeiten oder sonstige Wärmequellen, die zum Entzünden des Kraftstoffs führen können.
- Die Kraftstoffbehälter sind ausschließlich im Freien zu befüllen.
- Das Rauchen von Zigaretten sowie die Verwendung von offenem Feuer während der Arbeit des Geräts oder beim Befüllen des Kraftstofftanks sind besonders gefährlich.
- Vor dem Beginn mit der Befüllung des Tanks mit Kraftstoff, ist immer zuerst der Motor auszuschalten und abzukühlen.
- Befüllen Sie den Kraftstofftank nicht mehr als 1 cm unter dem unteren Einfüllrand, Benzin hat eine große Wärmeausdehnung.
- Im Fall des Verschüttens von Kraftstoff ist das ausgeschüttete Benzin unverzüglich mit einem trockenen Tuch aufzuwischen.
- Während des Befüllens des Tanks ist besonders darauf zu achten, keinen Kraftstoff auf die Kleidung zu verschütten. Mit Benzin getränkte Kleidung kann sich entzünden, deshalb sollte sie unverzüglich gewechselt werden.
- Nach dem Befüllen des Gerätetanks mit Kraftstoff ist sein Verschluss dicht, aber mit Gefühl, zu verschließen, und vor der Inbetriebnahme des Motors ist der Kraftstoffkanister an einen entfernten Ort zu transportieren, mindestens 3 m von der Stelle, an der die Befüllung vorgenommen wurde.
- Überprüfen Sie vor dem Motorstart die Dichtigkeit des gesamten Kraftstoffsystems, vor allem den Kraftstofftank, die Kraftstoffleitungen, Anschlüsse, Einfüllöffnung und Umgebung des Vergasers. Starten Sie den Motor nicht, wenn Sie eine undichte Stelle des Kraftstoffsystems entdeckt haben, da dies zum Brand führen kann.
- Das Gerät sollte nicht in explosiven Atmosphären arbeiten, die leicht brennbare Flüssigkeiten, Gase oder Staub bilden. Der Verbrennungsmotor kann Funken bilden, die den Staub oder Dämpfe entzünden können.
- Verwenden Sie das Gerät nicht, wenn es Probleme mit seinem Ausschalten gibt. Jedes Gerät, das nicht ausgeschaltet werden kann, ist ein gefährliches Gerät und muss repariert werden.
- Bewahren Sie das Gerät niemals mit vollem Kraftstofftank im Inneren von Räumen auf. Benzindämpfe sind leicht entzündlich und gefährden die Gesundheit.



ACHTUNG!

- **Vermeiden Sie das Einatmen von Benzin- und Abgasdämpfen. Benzin, Benzindämpfe sowie Abgase können die Ursache einer Vergiftung sein.**
- **Starten Sie den Motor nicht in geschlossenen oder schlecht belüfteten Räumen. Im Fall von Kopfschmerzen, Übelkeit, Störungen des Gehörs oder Sehsinns, unterbrechen Sie die Arbeit.**

PERSÖNLICHE SICHERHEIT

- Seien Sie vorausschauend, beobachten Sie, was rundum geschieht und bewahren Sie den Verstand während der Arbeit mit dem Gerät. Das Gerät darf nicht verwendet werden, wenn Sie ermüdet sind oder unter dem Einfluss von Drogen, Alkohol oder Medikamenten stehen. Ein Moment der Achtlosigkeit kann zu schweren persönlichen Verletzungen führen.
- Verwenden Sie eine Schutzausrüstung. Setzen Sie immer eine Schutzbrille auf. Die Anwendung von Schutzausrüstung wie Staubschutzmaske, rutschfestes Schuhwerk, Helm oder Gehörschutz an manchen Orten, reduziert die persönlichen Verletzungen.
- Entfernen Sie vor der Inbetriebnahme des Geräts alle Gegenstände und Werkzeuge. Die Belassung von Werkzeug im drehenden Arbeitsteil der Maschine kann zu persönlichen Verletzungen führen.
- Lehnen Sie sich nicht zu weit hinaus. Stehen Sie die ganze Zeit über sicher und behalten Sie das Gleichgewicht. Dies ermöglicht Ihnen bessere Kontrolle in unvorhergesehenen Situationen zu bewahren.
- Kleiden Sie sich angemessen. Sie sollten keine lockere Kleidung oder Schmuck tragen. Halten Sie Ihre Haare, Kleidung und Handschuhe fern von beweglichen Teilen. Lockere Kleidung, Schmuck oder lange Haare können sich in den beweglichen Teilen einhängen.
- Während der Arbeit ist das Gerät an den zusätzlichen Griffen zu halten, falls das Gerät mit diesen ausgerüstet ist. Der Verlust der

Kontrolle über das Gerät birgt ein Risiko der Körperverletzung.

- Verwenden Sie das Gerät nicht, wenn es Probleme mit seinem Ausschalten gibt. Jedes Gerät, das nicht ausgeschaltet werden kann, ist ein gefährliches Gerät und muss repariert werden.



ACHTUNG! Trotz der Anwendung einer von der Annahme her sicheren Konstruktion, dem Einsatz von Sicherungsmitteln und zusätzlichen Schutzmaßnahmen, besteht immer ein Restrisiko, während der Arbeit eine Verletzung zu erleiden.

GEBRAUCH UND PFLEGE DES GERÄTS

- Überlasten Sie das Gerät nicht. Verwenden Sie ein Gerät mit einer für die auszuführende Arbeit angemessenen Leistung. Ein entsprechend ausgewähltes Gerät ermöglicht die bessere und sichere Arbeit bei der Belastung, für die es entworfen wurde.
- Nicht verwendete Geräte sollten außerhalb der Reichweite von Kindern aufbewahrt werden. Erlauben Sie keinen Personen, die das Gerät oder die vorliegende Bedienungsanleitung nicht kennen, die Verwendung des Geräts. Geräte mit Kraftstoffantrieb sind gefährlich in den Händen ungeschulter Benutzer.
- Geräte mit Kraftstoffantrieb sind zu warten. Überprüfen Sie die Koaxialität oder das Verklemmen von beweglichen Teilen, Sprünge an Teilen und alle anderen Faktoren, die sich auf die Arbeit des Geräts auswirken könnten. Wenn eine Beschädigung festgestellt wird, ist das Gerät vor dem Gebrauch zu reparieren. Die Ursache vieler Unfälle ist die unsachgemäße Reparatur- und/oder Wartungsart des Geräts.
- Vor dem Gebrauch sollten alle mangelhaften sowie verbrauchten und beschädigten Teile ausgewechselt werden. Wechseln Sie die Warnschilder auf dem Gerät gegen neue aus, wenn diese unleserlich geworden oder beschädigt worden sind.
- Warnaufkleber und Ersatzteile können beim Service der Firma NAX sowie bei autorisierten Händlern bestellt werden.
- Geräte mit Kraftstoffantrieb, Ausrüstung, Werkzeug etc. sind gemäß der vorliegenden Bedienungsanleitung zu verwenden, unter Berücksichtigung der Bedingungen und Arten der Arbeiten, die auszuführen sind. Die Verwendung des Geräts auf eine Weise, für die es nicht vorgesehen ist, kann gefährlich sein.

BEDIENUNG UND BETRIEB VON GERÄTEN, DIE MIT EINEM AKKU AUSGESTATTET SIND

- Vor dem Einlegen der Akkus in das Gerät sollten Sie sich vergewissern, dass sein Ein-/Aus-Schalter sich in der „Aus“-Position befindet. Das Einlegen von Akkus in das Gerät, wenn der Ein-/Aus-Schalter in der „Ein“-Position ist, kann zur Ursache ernsthafter Körperverletzungen werden.
- Verwenden Sie ausschließlich das vom Hersteller empfohlene Ladegerät. Die Verwendung eines Ladegeräts zum Aufladen eines anderen Akkutyps kann zum Brand führen.
- Verwenden Sie niemals andere Akkus als die vom Hersteller empfohlenen. Die Verwendung anderer Akkus kann zu ernsthaften Körperverletzungen oder Brand führen.
- In der Zeit, wenn das Gerät nicht verwendet wird, sollte der Akku herausgenommen werden. Der Akku ist weit weg von Metallgegenständen, wie: Papierklammern, Münzen, Nägel, Schrauben etc., die die Akku-Klemmen kurzschließen könnten, gehalten werden. Der Kurzschluss der Akku-Klemmen kann zu Verbrennungen oder zum Brandausbruch führen.
- Unter Extrembedingungen kann Flüssigkeit aus dem Akku treten. Vermeiden Sie ausnahmslos den Kontakt mit dieser. Wenn es zufällig zum Kontakt mit der Flüssigkeit kommt – ist diese Stelle unverzüglich mit Wasser abzuwaschen. Wenn die Flüssigkeit in die Augen gelangt, wenden Sie sich unverzüglich an einen Arzt. Die aus dem Akku heraustretende Flüssigkeit kann zu Reizungen oder Verbrennungen führen.
- Es ist verboten, Ladegeräte und Netzteile im Freien und in Räumen mit hoher Luftfeuchtigkeit wie Badezimmern oder Kellern zu verwenden.



VORSICHT! Ladegeräte und Netzteile für die Akku-Geräte sind für den Gebrauch in trockenen Räumen vorgesehen. Stromschlaggefahr und/oder Gefahr der Beschädigung des Gerätes.

REPARATUR

- Vor der Durchführung jeder Nachstellung, Teile-Austausch oder Lagerung ist das Kabel von der Zündkerze abzunehmen. Diese Vorbeugungsmaßnahmen reduzieren das Risiko einer unbeabsichtigten Inbetriebnahme.
- Die Reparatur sollte einer qualifizierten Person, die ausschließlich Original-Ersatzteile verwendet, in Auftrag gegeben werden. Dies gewährleistet den weiteren sicheren Betrieb des Geräts. Es wird empfohlen, jede Service-Tätigkeit dem autorisierten Service der Firma NAX in Auftrag zu geben.



ACHTUNG! Erstickungsgefahr für Kinder während des Spielens mit der Verpackung.
Die Verpackung, vor allem der Folienbeutel, sollte an einem für Kinder unzugänglichen Ort aufbewahrt werden.

DETAILLIERTE SICHERHEITSVORSCHRIFTEN FÜR BENZINLAUBSAUGER

- Beachten Sie alle Sicherheitshinweise, Anweisungen, Beschreibungen und Daten, die mit dem Gerät geliefert werden. Die Nichtbeachtung der folgenden Punkte kann zu schweren Personenschäden führen.
- Reinigen Sie den Laubsauger mit einem weichen, trockenen Tuch. Verwenden Sie niemals Reinigungsmittel oder Alkohol.
- Verwenden Sie die persönliche Schutzausrüstung: Schutzbrille, Schutzhandschuhe, Schutzschuhe und Schutzkleidung. Tragen Sie einen Gehörschutz. Der Lärm über einen längeren Zeitraum kann zu Hörverlust führen.
- Reinigen Sie regelmäßig die Lüftungsschlitze des Geräts. Das Motorgebläse saugt Staub in das Gehäuse und eine große Ansammlung von Metallstaub kann elektrische Gefahren verursachen.
- Benutzen Sie den Laubsauger nur in gutem Zustand, führen Sie gegebenenfalls die erforderlichen Maßnahmen durch oder wenden Sie sich an das Service. Wir empfehlen Ihnen, einen autorisierten NAX-Service zu nutzen.
- Prüfen Sie vor jeder Inbetriebnahme, ob:
 - ✓ Die Maschine gemäß der Bedienungsanleitung zusammengebaut ist;
 - ✓ Das Schneidewerkzeug in gutem Zustand ist; überprüfen Sie regelmäßig die Kettenbefestigung, Schäden und Verschleiß;
 - ✓ Die Sicherheitsvorrichtungen (z. B. Abdeckung der Schneideinheit, Gehäuse des Griffs, Motorschalter) in gutem technischen Zustand sind und ordnungsgemäß funktionieren.
- Vor der Einstellung, Reinigung und Wartung ist der Motor abzuschalten.
- Verwenden Sie das Gerät nicht, wenn andere Personen, insbesondere Kinder oder Tiere, in der Nähe sind.
- Starten Sie keinen beschädigten Laubsauger
- Bewegen Sie das Gerät nicht bei laufendem Motor.
- Schalten Sie den Laubsauger aus, wenn:
 - ✓ wenn Sie die Maschine ohne Aufsicht stehen lassen,
 - ✓ vor der Regulierung,
 - ✓ bevor das Gerät überprüft, gereinigt oder repariert wird,
 - ✓ nachdem gegen die Maschine mit einem Fremdgegenstand in Berührung kommt,
 - ✓ vor dem Reinigen,
 - ✓ falls ungewöhnliche Vibrationen entstehen.
- Der Gebrauch des Gerätes kann durch Landesvorschriften eingeschränkt werden.

VORBEREITUNG

- Beim Mähen robuste, verstärkte Schuhe und lange Hose tragen, Gerät weder barfuß noch mit Sandalen bedienen.
- Gelände, in dem das Gerät betrieben werden soll prüfen und alle Steine, Äste, Drähte, Knochen und andere Fremdgegenstände entfernen.
- In hohen Gräsern können Hindernisse (z.B. Baumstümpfe, Wurzeln) verdeckt bleiben, aus diesem Grund sind vor Arbeitsbeginn alle im Gras versteckten Hindernisse, die sich nicht entfernen lassen, gekennzeichnet werden.
- Vor dem Gebrauch stets prüfen, ob die Schneidelemente weder verschlissen noch beschädigt sind. Verschlossene oder beschädigte Messer austauschen, Trimmerfaden und Kopfstück auf Beschädigung prüfen.
- Vor Arbeitsbeginn die Fliehkraftkupplung prüfen. Zu diesem Zweck Motorsense starten, Drosselhebel drücken bis der Sensenmotor seine maximale Drehzahl erreicht hat, anschließend Drosselhebel freigegeben bis die Motodrehzahl sich bis zum Leerlauf absenken. Das Schneidwerkzeug sollte einen Moment später anhalten. Sollte das Schneidwerkzeug nicht anhalten, Motorsense instandsetzen lassen.
- Vor Gebrauch und nach Sturz oder anderen Aufprall Motorsense sichten, sodass alle wesentlichen Beschädigungen, die die Sicherheit beeinträchtigen könnten, identifiziert werden können.

**MERKEN!**

Motorsense niemals unbeaufsichtigt stehen lassen. Motorsense niemals eingeschaltet stehen lassen, da sie ansonsten unbeabsichtigt in Betrieb genommen werden könnte, was zu Unfällen führen kann.

VERWENDUNG

- Nur bei Tageslicht oder ausreichend hellem künstlichen Licht mähen.
- Nicht bei Regen, insbesondere bei Gewitter mähen. Kein nasses Gras mähen.
- Stets sichergehen, dass Sie auf Neigungen in stabiler Position stehen.
- Bewegen Sie sich im Gehen, nicht im Laufen. Stabile, sichere Position bewahren.
- Nicht auf übermäßig geneigten Steigungen mähen.
- Gerät mit beschädigten Abdeckungen oder Gehäusen sowie ohne Absicherungen, z.B. montierten Abdeckungen, nicht verwenden.
- Motor gemäß Anleitung starten, dabei beachten, dass beide Füße fern vom Schneidwerkzeug sind.
- Hände und Füße von rotierenden Elementen fernhalten.



ACHTUNG! Während des Betriebs bringt das Gerät Ihre Extremitäten in Vibrationen. Die Schwingungsbeschleunigungswerte sind aus der Tabelle mit Nenndaten zu entnehmen. Langfristige, mehrere Monate oder Jahre lang andauernde Exposition der Hände gegen Schwingungen kann weiße Finger hervorrufen - bei dieser Krankheit wird die Temperatur der Extremitäten durch Ischämie abgesenkt. Anzeichen, wie Kribbeln, Taubheitsgefühl, Überempfindlichkeit gegen Kälte nicht unterschätzen, Arzt aufsuchen.

- Während der Arbeit ist eine wichtige Stehposition zu beachten, sodass der Körper nicht überbeansprucht wird, aus diesem Grund Position häufig wechseln.
- Alle 15 Minuten eine Arbeitsunterbrechung einlegen. Durch Ermüdung und Ablenkung können Unfälle verursacht werden. Während der Arbeit Füße stabil aufstellen und das Gleichgewicht ganze Zeit beachten.
- Mitgelieferten Träger stets verwenden.
- Auflistung empfohlener Schneidaufsätze:
 - ✓ Kopfstück mit Trimmerfaden
 - ✓ Dreiarmiges Messer
 - ✓ Hartmetallsägeblatt für Motorsensen mit Verbrennungsmotor
 - ✓ Achtarmige Scheibe
 - ✓ Vierarmige Scheibe
- Achtung! Alle Scheiben müssen für den Betrieb mit Motorsensen mit Verbrennungsmotor geeignet sein.



ACHTUNG! Anwendung von Schneidaufsätzen, die sich für den Betrieb mit Motorsensen, z.B. rotierender Metallketten oder aus mehreren Teilen bestehender Mulchklingen, ist sehr gefährlich und kann ernste Unfälle verursachen.



ACHTUNG! Für sichere Verwendung wurde die Motorsense mit einer Abschirmung des Schneidesystems ausgerüstet. Niemals Arbeit mit abgenommenen oder nicht funktionsfähigen Abdeckungen und Sicherheitselementen aufnehmen. Betrieb ohne funktionsfähige Abdeckungen kann zu Unfällen, auch mit Tod als Nachfolge, führen sowie die Gesundheit schädigen. Keine anderen als die vom Hersteller mitgelieferten Abdeckungen verwenden, da ansonsten die Sicherheit des Nutzers und der Drittpersonen gefährdet werden könnte.

TRANSPORT

- Vor dem Transport Motor abkühlen, Kraftstoff und Öl ablassen.
- Wenn die Motorsense mit angebautem Metall-Schneidaufsatz (z.B. dreiarmiges Messer) transportiert werden soll, muss der Aufsatz mit einer Klingenabdeckung abgesichert werden.
- Während des Transports muss das Gerät mit Transportgurten abgesichert werden, ein lose stehendes Gerät ist gefährlich.
- Alle Maßnahmen im Zusammenhang mit dem Austausch der Metall-Schneidaufsätze mit Schutzhandschuhen durchführen.

WARTUNG UND LAGERUNG

- Vor Beginn der Maßnahmen im Zusammenhang mit Instandsetzung, Bedienung oder Wartung sichergehen, dass das HS-Kabel von der Zündkerze getrennt ist und dass in der Nähe sich weder Kinder noch Dritte aufhalten.
- Beachten, dass im Behälter der Maschine Kraftstoff vorhanden sein kann. Die Sicherheitshinweise für sichere Wartung des Gerätes wurden in dieser Bedienungsanleitung unter "Sicherheit beim Umgang mit Kraftstoffen" beschrieben.
- Alle Muttern und Schrauben im ordnungsgemäßen Zustand erhalten, sodass das Gerät sicher betrieben werden kann.



BEMERKUNG: Das Schneidwerkzeug ist sehr scharf – aus diesem Grund ist mit besonderer Vorsicht vorzugehen.

- Nach Abschluss der Arbeit Gerät von Grasresten, Staub und Schmutz befreien.
- Mithilfe einer Bürste oder einem Schaber Grasreste und Staub von der Abdeckung und dem Schneidesystem entfernen, bei Bedarf das Schneidesystem abbauen.



ACHTUNG! Mit Hochdruckwasser können die Außenbeschichtung am Gehäuse, die Warnaufkleber und Kennzeichen beschädigt werden.

- Metallelemente unbedingt mit Korrosionsschutzmitteln behandeln.
- Hebel und Seile mindestens zwei Mal pro Saison und immer am Anfang und nach Abschluss der Saison mit Öl einfetten.
- Von außen kann die Motorsense mit einem feuchten Tuch abgewischt und mit Wartungsmitteln abgesichert werden.
- Motorsense in einem gut belüfteten Raum, an einer trockenen, staubfreien Stelle aufbewahren.
- Nur eine funktionstüchtige Motorsense aufbewahren; vor der Aufbewahrung jedwede Mängel beheben.

IM FALLE EINES UNFALLS ODER AUSFALLS

Im Falle eines Unfalls die Maschine sofort anhalten / ausschalten und um Hilfe rufen (falls erforderlich).

Halten Sie im Fehlerfall die Maschine an / schalten Sie sie aus und wenden Sie sich an ein autorisiertes Servicecenter, um einen Ausfall zu vermeiden.

SICHERHEIT UND HAFTUNG DES HERSTELLERS

Jede Anwendung des Saugers, die nicht der in der vorliegenden Anleitung beschriebenen Beschreibung entspricht, gilt als unangemessen und der Hersteller haftet nicht für Beschädigungen und Schäden, die aus einer solchen Vorgehensweise folgen. Eine bestimmungsgemäße Anwendung des Laubsaugers bedeutet auch, dass durch den Hersteller festgelegte Betriebs-, Wartungs-, Lagerungs- und Reparaturbedingungen beachtet werden. Um Unfälle zu vermeiden, sind alle Grundsätze für sichere Nutzung und Vermeidung von Gefahren zu beachten.

Allerlei vom Benutzer vorgenommenen Änderungen an Konstruktion der Maschine können Folgen für einen sicheren Betrieb der Maschine haben und befreien somit den Hersteller von der Haftung für entstandene Schäden oder Verletzungen.

RESTRISIKO

Obwohl der Hersteller für die Konstruktion des Geräts zur Beseitigung der Gefahr verantwortlich ist, sind einige Risikoelemente während des Betriebs unvermeidlich. Das Restrisiko resultiert aus einem falschen Verhalten des Bedieners.

Die größte Gefahr besteht beim Auszuführen von folgenden verbotenen Aktivitäten:

- Benutzung des Geräts durch Kinder,
- Verwendung des Geräts für andere Zwecke als die in der Bedienungsanleitung beschriebenen,
- wenn andere Menschen, insbesondere Kinder oder Tiere, in der Nähe sind,
- Verwendung des Geräts durch Personen, die nicht mit der Bedienungsanleitung vertraut sind,
- Verwendung des Geräts ohne ordnungsgemäße, schützende Betriebskleidung und Schuhe, die den Fuß schützen.
- Verwendung des Geräts mit beschädigten Abdeckungen oder Gehäusen und ohne ordnungsgemäß installierte Sicherheitsvorrichtungen.

Wenn die Anweisungen in der Bedienungsanleitung beachtet werden, kann die verbleibende Gefahr bei der Verwendung des Geräts beseitigt werden. Es besteht die Gefahr, dass die oben genannten Empfehlungen nicht eingehalten werden.

ANWENDUNG

Die Motorsense ist zum Mähen von Gras bei der Instandhaltung häuslicher Rasen bestimmt. Mithilfe des mitgelieferten dreiarmigen Messers kann die Motorsense zum Aushäckseln von Büschen verwendet werden.

Das Gerät eignet sich ausschließlich zum Rasenmähen gemäß Beschreibung und Sicherheitshinweisen in dieser Bedienungsanleitung. Andere Anwendungsweise kann für die Nutzer eine Gefahr darstellen und Beschädigungen des Gerätes verursachen.

Maschine nicht verwenden zum:

- Ebenen von Maulwurfshügeln,
- Buschtrimmen,
- Zerkleinern von Ästen.

ZUSÄTZLICHE INFORMATIONEN FÜR DEN BENUTZER

Przeprowadzenie prac związanych z konserwacją i regulacją przed rozpoczęciem lub po zakończeniu sezonu może stanowić problem nawet dla zaawansowanych użytkowników. Firma NAX pragnie zaproponować Państwu usługę polegającą na przygotowaniu maszyny do przechowywania i/lub pracy. W zakres tej usługi wchodzić może: wymiana świecy, czyszczenie części roboczej, demontaż i kontrola paska napędu, konserwacja, wymiana oleju, wymiana/oczyszczenie filtra powietrza, nasmarowanie elementów ruchomych, naostrzenie i wyważenie noża oraz inne prace w zależności od stanu urządzenia. Zapewni to długotrwałą i niezawodną pracę oraz da pewność, że urządzenie jest bezpieczne.

VORBEREITUNG ZUR ARBEIT

Die Motorsense wird vom Hersteller in einer Kartonpackung, teilweise montiert angeliefert. Nachdem Sie die Bedienungsanleitung sorgfältig und gründlich durchgelesen haben und sich mit den Montageabbildungen vertraut gemacht haben, sollte die Montage der Motorsense Ihnen keine größeren Schwierigkeiten bereiten. Alle für die Montage notwendigen Bauteile sind aus der Packung zu entnehmen.

BEDIENUNG

AUFBAU DER BENZIN-MOTORSENSE

Übersichtszeichnungen finden Sie auf Seite 4 **Abb. 1, 2**.

1. Verriegelung des Gashebels
2. Schalter
3. Gashebel
4. Trimmerkopf / Schneidklingen
5. Schutz des Trimmerkopfes / der Schneidklingen
6. Antriebswellenrohr
7. Rohr- und Antriebswellenkupplung
8. Halterung für die Träger
9. Schalldämpfer
10. Kraftstofftank
11. Starter
12. Lenker
13. Lenkerhalterung
14. Luftfilterdeckel
15. Choke
16. Zündkerzenrohr
17. Zündkapsel / Kraftstoffpumpe

MONTAGE DES GRIFFES (LENKER)

Lösen Sie die Griffbefestigungsschrauben **13 (Abb. 1)**.

Platzieren Sie den Griff **12 (Abb. 1)** in der Spannzange, die bereits am Wellenrohr befestigt ist. Legen Sie die Spannzangenabdeckung darauf und schrauben Sie beide Teile der Abdeckung mit dem Lenkrohr zusammen.

MONTAGE DER SCHNEIDABDECKUNG (MONTAGE DER SICHERHEITABDECKUNG)

Schrauben Sie das Befestigungsband ab, mit dem die Sicherheitsabdeckung befestigt ist **2 (Abb. 3)**. Setzen Sie die Abdeckung gemäß **Abb. 3**. Bringen Sie das Befestigungsband an, das mit den Sechskantschrauben festgezogen werden soll **1.3 (Abb. 3)**

Achtung! Die Verwendung der Sense ohne wirksamen Schutz gefährdet die Sicherheit des Sensenbedieners und der umstehenden Personen.

ANSCHLUSS DER ANTRIEBSWELLE

Verbinden Sie die beiden Rohre, in denen sich die Antriebswelle befindet (**Abb. 4**) bis der Sicherungsstift einrastet **1** (**Abb. 5**). Ziehen Sie den auf **Abb. 6** sichtbaren Schmetterling an.

MONTAGE DES SCHNEIDEVORRICHTUNG

MONTAGE DER SPULE MIT DER LEITUNG

Schrauben Sie die Mutter ab (**Abb. 7**), die Mutter wird im Uhrzeigersinn abgeschraubt.

Entfernen Sie den Unterleger vom geprägten Blech (**Abb. 8**) Entfernen Sie den Abstandshalter (**Abb. 9**)

Nun montieren wir den Kopf mit der Leitung.

Verriegeln Sie die Antriebsachse des Schneidaufsatzes mit einem Sechskantschlüssel (**Abb. 10**)

Schrauben Sie den Schneidkopf mit der Schnittleitung gegen den Uhrzeigersinn (**Abb. 14**), Denken Sie daran, die Antriebswelle mit dem Sechskantschlüssel zu blockieren **1** (**Abb. 14**)

MONTAGE DES DREI-ARM-MESSERS

Schrauben Sie die Mutter ab (**Abb. 7**), die Mutter wird im Uhrzeigersinn abgeschraubt.

Entfernen Sie den Unterleger vom geprägten Blech (**Abb. 8**) Entfernen Sie den Abstandshalter (**Abb. 9**).

Nun montieren Sie das dreiarmige Messer.

Montieren Sie das dreiarmige Messer auf die Achse der Antriebswelle (**Abb. 11**). Montieren Sie die geprägte Blechscheibe (**Abb. 12**).

Verriegeln Sie die Antriebsachse des Schneidaufsatzes mit einem Sechskantschlüssel (**Abb. 13**).

Schrauben Sie die Mutter auf (**Abb. 15**), indem Sie sie mit dem mitgelieferten Schraubenschlüssel gegen den Uhrzeigersinn drehen. Die Reihenfolge aller Schritte ist auf **Abb. 15** zu sehen (1 Sechskantschlüssel, 2 Unterleger, 3 dreiarmige Messer, 4 Distanzhalter, 5 Unterleger des geprägten Blechs, 6 Mutter).

TRÄGER

Der Gurt wird auf die linke Schulter gelegt; die Hüftabdeckung befindet sich auf der rechten Seite des Bedieners, wo sich der Aufhängepunkt der Sense befindet. Diese Abdeckung schützt den Bediener vor Vibrationen der Sense und schützt die Arbeitskleidung vor dem Kontakt mit der Sense. Eine Übersichtszeichnung des Gurtzeugs **Abb. 16**.

WECHSELN DER LEITUNG

Überprüfen Sie vor dem Ersetzen der Leitung, ob der Kopf in gutem Zustand ist, nicht abgenutzt ist, keine mechanischen Schäden aufweist und vollständig ist. Wenn der Kopf mechanische Beschädigungen und übermäßige Gebrauchsspuren aufweist, muss der gesamte Kopf ersetzt werden.

Stellen Sie den Sensenmotor mit dem Zündschalter ab **2** (**Abb. 1**).

Warten Sie, bis alle beweglichen Teile der Sense zum Stillstand gekommen sind.

Leeren Sie den Kraftstofftank.

Legen Sie die Sense mit dem Kopf nach oben auf eine feste, ebene Fläche.

Bereiten Sie einen Abschnitt der Leitung mit einem maximalen Durchmesser von 3 mm und einer Länge von 4 Metern vor.

Stellen Sie die Position des Pfeils, der auf dem Wickelknopf sichtbar ist, so ein, dass er mit dem Pfeil auf dem Kopfgehäuse übereinstimmt (**Abb. 17**).

Führen Sie den gemessenen Abschnitt der Leitung durch das Loch in der Aluminiumtülle ein und führen Sie die Leitung vorsichtig so durch, dass sie durch die Tülle auf der gegenüberliegenden Seite des Kopfes herauskommt. Richten Sie die Länge beider Enden der durch den Kopf gezogenen Leitung aus.

Beginnen Sie mit dem Wickeln der Schnur, indem Sie den Wickelknopf im Uhrzeigersinn drehen (Pfeile auf dem Kopfgehäuse mit der Markierung **REWIND LINE** - **Abb. 17**).

Beenden Sie das Aufwickeln der Leitung, wenn auf beiden Seiten des Kopfes ca. 15 cm Leitung hervorsteht.



Achtung! Für den Fall, dass sich die Leitung im Kopf zurückzieht, drücken Sie beide Seitenverschlüsse in der Verengung des Kopfes gleichzeitig (**Abb. 17**).

Entfernen Sie die obere Kopfabdeckung und schieben Sie beide Enden der Leitung in die Zwischenstecker, um die Leitung aus dem Kopf herauszuführen. Achten Sie besonders auf den richtigen Sitz der Zwischenstecker in der Kopfbasis. Eine

falsche Montage der Zwischenstecker in der Basis des Kopfes führt dazu, dass sie herausfallen und infolgedessen die Leitung falsch funktioniert und übermäßige Vibrationen vom Kopf übertragen werden.

Montieren Sie die untere Kopfabdeckung, indem Sie die Riegel fest in die Befestigungslöcher drücken, bis Sie ein charakteristisches "Klicken" hören. Schieben Sie beide Enden der Leitung um ca. 15 cm heraus. Drücken Sie dazu auf den Wickelknopf und ziehen Sie kräftig an beiden Enden der Leitung.

INBETRIEBNAHME

Verwenden Sie bleifreies Eurosuper 95-Benzin und synthetisches oder halbsynthetisches Öl für Hochgeschwindigkeits-Zweitaktmotoren.

40: 1 Mischungszusammensetzung (4 l Kraftstoff pro 100 ml Öl)

Tabelle zur Herstellung eines 40: 1 Kraftstoff-Öl-Gemisches

Menge an Benzin in Litern	1	2	3	4	5
Ölmenge in ml	25	50	75	100	125



Wichtig! Die Verwendung von synthetischem Öl für Zweitaktmotoren wird die Bildung von Schadstoffen in der Zündkerze, im Kolbenschalldämpfer und im Zylinder verringern und auch die Abgasemissionen reduzieren. Es sorgt auch für eine ordnungsgemäße Schmierung, was die Lebensdauer des Motors verlängert. Es ist absolut verboten, Mineralöl (Typ Mixol) und seine Sorten sowie Öle, die für Viertaktmotoren bestimmt sind, zu verwenden.

Es ist wichtig, nur sauberes, frisches Benzin von guter Qualität zu verwenden. Das Kraftstoffgemisch sollte innerhalb von drei Wochen nach seiner Herstellung verbraucht werden. Machen Sie zuerst eine Kraftstoffmischung und füllen Sie dann den Kraftstofftank. Machen Sie die Mischung nicht im Kraftstofftank. Um das Kraftstoffgemisch richtig vorzubereiten, gießen Sie zuerst Benzin in einen speziellen Behälter (Kanister), fügen Sie das Öl hinzu und vermischen Sie es dann. Es wird empfohlen, den im Set enthaltenen Spezialbehälter zu verwenden, in dem die Benzinmenge und die hinzuzufügende Ölmenge angegeben sind. Das Ganze sollte gründlich gemischt werden.



Achtung!

Arbeiten mit Kraftstoff sollten im Freien an einem offenen Ort ohne Zünd-, Funken- und Flammenquellen durchgeführt werden. Beim Tanken sollte der Motor stillgelegt sein; Rauchen und das Benutzen von Handys ist untersagt. Der Motor darf beim Tanken nicht heiß werden.

Konzentrieren Sie sich auf das, was Sie tun. Der Kraftstoffbehälter oder Kraftstofftank der Motorsense sollte vor jedem Gebrauch geschüttelt werden (Möglichkeit der Delaminierung des Gemisches).

Um den Verbrennungstank zu füllen, schrauben Sie den Tankdeckel ab und gießen Sie die Mischung mit einem Trichter ein. Achten Sie dabei darauf, dass kein Kraftstoff verschüttet wird.

Wenn Kraftstoff verschüttet wurde, wischen Sie ihn mit einem trockenen Tuch ab.



Wichtig!

Ein zu niedriger Kraftstoffstand im Tank (unter 1/3 Volumen) kann zu einem instabilen Motorbetrieb führen. Überprüfen Sie während des Betriebs den Kraftstoffstand im Tank.

ERSTER START DES MOTORS

So starten Sie das Gerät:

- Halten Sie das Gerät immer fest.
- Drehen Sie den Schalter am rechten Lenker in die Position "I" (ein) **2 (Abb. 1)**.
- Drücken Sie mehrmals (4-8 Mal) die manuelle Kraftstoffpumpe **17 (Abb. 2)** um Kraftstoff zum Vergaser zu bringen (Es sollte gepumpt werden, bis Kraftstoff in der Pumpe ist).
- Halten Sie die Sense mit einer Hand fest und ziehen Sie einmal am Startergriff, ohne zu ruckeln **11 (Abb. 2)** Überprüfen Sie, ob der Motor warm ist und startet.
- Wenn der Motor nicht anspringt, betätigen Sie den Chokehebel **15 (Abb. 2)** zum Start . Ziehen Sie dann am Starterkabel bis zum ersten Arbeitszyklus.
- Drücken Sie die Gashebelverriegelung **1 (Abb. 1)** dann den Gashebel **3 (Abb. 1)**, um den Choke auszuschalten (Der Choke ist automatisch)
- Ziehen Sie dann am Starterkabel, um das Gerät zu starten.

Wenn der Motor nach einigen Versuchen nicht anspringt, überprüfen Sie die Fehlerbehebungstabelle.

GRAS MÄHEN

Lesen Sie vor dem Mähen die Sicherheitshinweise in diesem Handbuch. Wenn Sie keine Erfahrung haben, überprüfen Sie das Gleichgewicht und Verhalten der Sense, ohne den Motor zu starten.



ACHTUNG! In den ersten 10 Stunden des Rasenmähens wird es empfohlen, einen Trimmerkopf zu verwenden.

Sie können das Gerät jederzeit ausschalten, indem Sie den Netzschalter **2 (Abb. 1)** auf Position "0" stellen.



Achtung! Entfernen Sie regelmäßig die um die Schneidwerkzeugachse gewickelten Grasfasern, um eine Überhitzung der Antriebsachse zu vermeiden. Ablagerungen von Gras- und Unkrautfasern sammeln sich unter dem Schutzgitter um die Antriebsachse. Dies verhindert eine ordnungsgemäße Kühlung der Antriebswelle und des Getriebes. Entfernen Sie Grasablagerungen mit einem Schraubendreher oder einem ähnlichen Werkzeug nur, wenn die Maschine ausgeschaltet ist.

HINAUSSCHIEBEN DER LEITUNG

Wenn die Leitung zu kurz ist, ziehen Sie sie heraus.

Die Sense ist mit einem Stoßfängerkopf ausgestattet (**Abb. 19**). Um die Leitung automatisch auszuwerfen, tippen Sie leicht mit dem Kopf in den Boden. Denken Sie während dieses Vorgangs daran, dass ein zu starker oder zu heftiger Aufprall des Kopfes auf den Boden ihn beschädigen kann. Es ist daher besser, die Leitung manuell herauszuziehen.

So ziehen Sie die Leitung manuell heraus:

- Drücken Sie den Knopf in der Trommel mit der Leitung **1 (Abb. 19)**,
- Ziehen Sie die Leitung auf die gewünschte Länge heraus.
- Wenn sich herausstellt, dass die Leitung zu lang ist, wird ein Schneidmesser in der Abdeckung **2 (Abb. 19)** die Leitung auf die richtige Länge abschneiden.

WARTUNG

Die Regeln für die sichere Wartung des Geräts sind in diesem Handbuch im Abschnitt "Instandhaltung und Lagerung" im Kapitel "Detaillierte Sicherheitsregeln für Motorsensen" beschrieben.



WARNUNG!

Stellen Sie vor dem Reinigen, Inspizieren oder Reparieren des Geräts sicher, dass der Motor ausgeschaltet und nicht heiß ist. Ziehen Sie die Zündkerze ab, um ein versehentliches Einschalten der Sense zu verhindern.

REINIGEN DES LUFTFILTERS

Ein verschmutzter Luftfilter erhöht den Kraftstoffverbrauch und verringert den Wirkungsgrad des Verbrennungsmotors. Der Luftfilter sollte nach Bedarf mindestens alle 5 Betriebsstunden der Motorsense gereinigt werden. Sägemehl auf der Filteroberfläche kann mit einem Pinsel entfernt werden. Verwenden Sie Druckluft, um den Filter von innen zu reinigen.

Um zum Luftfilter zu gelangen, schrauben Sie die Flügelschraube ab **14 (Abb. 2)** und entfernen Sie die Luftfilterabdeckung. Die Reinigung mit einem feuchten Tuch ist zulässig, sofern das Gerät unmittelbar nach diesem Vorgang getrocknet wird. Metallteile müssen mit Öl geschützt werden.

Reinigen Sie die Lüftungsöffnungen regelmäßig mit trockener Druckluft. Führen Sie keine scharfen Gegenstände in die Lüftungsöffnungen ein.

Nach Abschluss der Arbeit:

- Wischen Sie die Lüftungsöffnungen ab und achten Sie darauf, dass sie schmutzfrei bleiben.
- Wischen Sie die Sense mit einem trockenen Tuch ab.



Achtung! Verwenden Sie niemals aggressive oder ätzende Reinigungsmittel, da diese die Kunststoffteile des Geräts beschädigen können.

Reinigungsmittel und Lösungsmittel wie Benzin, Tetrachlorkohlenstoff, chlorierte Reinigungslösungsmittel, Ammoniak und Ammoniak enthaltende Haushaltswaschmittel können Kunststoffkomponenten beschädigen.

Achtung! Die Motorsense ist in einem gut belüfteten Raum, an einem trockenen, nicht staubigem Ort aufzubewahren.

Es sollte nur ein funktionsfähiges Gerät aufbewahrt werden. Beheben Sie Fehler vor der Lagerung.

- Setzen Sie die Abdeckung auf die Schneideinheit, bevor Sie die Sense aufbewahren.
- Bewahren Sie das Werkzeug außerhalb der Reichweite von Kindern auf.

VERRIPPUNG DES ZYLINDERS

Staub, der sich auf den Zylinderrippen ansammelt, kann zu einer Überhitzung des Sensenmotors führen. Daher sollten die Zylinderrippen während der Wartung des Luftfilters regelmäßig überprüft und gereinigt werden.

WARTUNG DER ZÜNDKERZE

- Um einen ordnungsgemäßen Motorbetrieb zu gewährleisten, sollte der Zustand der Zündkerze überprüft, ihre Sauberkeit kontrolliert und der Abstand 0,5-0,7 mm betragen. Gehen Sie bei ausgeschaltetem Motor immer wie folgt vor:
- Ziehen Sie das Hochspannungskabel vorsichtig aus der Zündkerze **16 (Abb. 2)**. Ziehen Sie nicht am Kabel, sondern nur direkt am Kerzenrohr.
- Lösen Sie die Zündkerze mit dem mitgelieferten Zündkerzenschlüssel.
- Überprüfen Sie die Zündkerze visuell auf Beschädigungen und Schmutz. Entfernen Sie mit einer Kupferdrahtbürste Kohlenstoff- und Rußablagerungen.
- Prüfen Sie den Spalt mit einem Bruchmessgerät und stellen Sie den Abstand der Elektroden zwischen 0,5 und 0,7 mm ein. **(Abb. 18)**
- Überprüfen Sie die Zündkerzenscheibe und schrauben Sie die Zündkerze mit einem Zündkerzenschlüssel fest. Drehmoment 12-15 Nm.
- Stecken Sie das Netzkabel an die Zündkerze.

TRANSPORT

VORBEREITUNG FÜR DEN TRANSPORT

- Schalten Sie die Sense aus, bevor Sie sie bewegen.
- Entfernen Sie zum Transport der Sense das Hochspannungskabel von der Zündkerze.
- Wenn das Schneidegerät ein dreiarmliges Messer ist, setzen Sie vor dem Transport der Sense eine Abdeckung auf.
- Tragen Sie die Sense, indem Sie sie festhalten und ihre Abmessungen im Kopf behalten.
- Sichern Sie die Sense beim Transport so, dass sich das Rohr der Antriebswelle nicht verformt.
- Für den Transport muss die Sense mit Transportgurten gesichert werden und wenn möglich sollte sie in der Originalverpackung transportiert werden.

INSPEKTION UND PROBLEMDIAGNOSE

Problem	Mögliche Ursache	Problemlösung
Schwierigkeit, einen kalten Motor zu starten.	Mangel am Kraftstoff-Öl-Gemisch.	Überprüfen Sie den Kraftstoffstand und füllen Sie gegebenenfalls Kraftstoff nach.
	Zündkerze feucht oder beschädigt.	Überprüfen, reinigen oder ersetzen Sie die Zündkerze.
	Kein Funke an der Zündkerze.	Ersetzen Sie die Zündkerze durch eine neue.
	Kein Choke-Vorgang.	Siehe Kapitel - Starten des Motors.
	Luftfilter verschmutzt.	Reinigen oder ersetzen Sie den Filter.
Das Gerät geht aus und es ist schwierig, es neu zu starten.	Der Kraftstoffmix ist aufgebraucht.	Füllen Sie den Kraftstofftank.
	Vergaser verstopft.	Vergaser reinigen oder austauschen.
	Ausgeschaltete Zündung.	Schalten Sie den Schalter ein.

	Auf der Zündkerze haben sich zu viele Kohlenstoffablagerungen angesammelt.	Reinigen Sie die auf der Zündkerze gesammelte Kohlenstoffablagerung.
	Choke aktiviert.	Choke ausschalten.
Niedrige Motorbeschleunigungsgeschwindigkeit und schlechte Schnittleistung.	Vergaser falsch eingestellt.	Lassen Sie ihn durch den Service einstellen. Ein autorisierter NAX-Service wird empfohlen.
	Luftfilter verstopft.	Reinigen oder ersetzen Sie den Filter.
	Kraftstofffilter schmutzig.	Auswechseln.
Ungleichmäßiger Motor im Leerlauf.	Vergaser falsch eingestellt.	Lassen Sie ihn vom Service reparieren. Ein autorisierter NAX-Service wird empfohlen.
	Wasser oder Schmutz im Kraftstoffsystem.	Ersetzen Sie den Brennstoff, und wenn das nicht hilft, lassen Sie die Reparatur von einem qualifizierten Dienstleister durchführen.

Achtung! Wenn die Einheit weitere Wartung benötigt, wenden Sie sich bitte an den NAX-Zentraldienst.

MONTAGEPLÄNE DES GERÄTS

Den Montageplan des Geräts finden Sie auf der Seite 7 und 8 (Abb. 20 und 21).

GARANTIE UND SERVICE

Das von Ihnen gekaufte Produkt ist nur für Amateur- (Hobby-) Zwecke bestimmt. Wenn das Gerät für andere Zwecke (gewerblich, professionell) verwendet wird, geht die Haftung des Garantiegebers für das gekaufte Gerät verloren. Informationen zur Garantie und zum NAX-Service finden Sie auf der beigefügten Garantiekarte.

Denken Sie daran, dass die Maschine nach jedem Gebrauch gereinigt werden sollte. Wenn Sie das Gerät sauber halten, ist ein langfristiger und zuverlässiger Betrieb gewährleistet. Reinigung, Wartung und regelmäßige Inspektionen sind keine Reparaturen. Autorisierte NAX-Dienste können diese Aktivitäten als Teil eines kostenpflichtigen Dienstes ausführen.

NOTIZEN:

M A N U A L



KONFORMITÄTSERKLÄRUNG

Hersteller:

Bezeichnung: **NAX POWER Sp. z o.o.**

Adresse: Al. Krakowska 39, 05-090 Raszyn, Polska

erklärt mit voller Verantwortung, dass die Maschine:

Bezeichnung: **Benzin-Motorsense**

Modell: **NAX 600B**

Seriennummer: 047 **20** 2490749863 5000 **000001** - 047 **23** 2490749863 5000 **999999**

folgende wesentliche Anforderungen erfüllt:

- ❖ Maschinenrichtlinie **MD 2006/42/EG**,
- ❖ Kompatibilitätsrichtlinie **EMC 2014/30/EU**,
- ❖ Lärmschutzrichtlinie **NEE 2000/14/EG Anhang V** und **2005/88/EG**,

die Anforderungen der folgenden harmonisierten Normen erfüllt:

- ✓ **EN ISO 11681-1:2011**,
- ✓ **EN ISO 14982:2009**,

und die folgenden Anforderungen erfüllt:

- ✓ 2016/1628/EU, 2018/989/EU.

2000/14/EG: das Konformitätsbewertungsverfahren gemäß Anhang V:

- ❖ gemessener maximaler Schallleistungspegel: L_{WA} beträgt 108 dB (A),
- ❖ garantierter Schallleistungspegel: L_{WA} beträgt 113 dB (A).

Ort der Einreichung und Aufbewahrung der technischen Dokumentation:

NAX POWER Sp. z o.o.

Al. Krakowska 39,

05-090 Raszyn

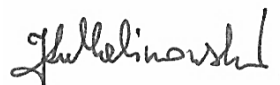

Jarosław Malinowski

Direktor für technische Angelegenheiten und Zertifizierung

Raszyn, 20. Dezember 2019

GARANTIE

Sehr geehrte Damen und Herren!

Vielen Dank für den Kauf unseres Produkts und herzlichen Glückwunsch zu Ihrer richtigen Wahl. Das von Ihnen gekaufte Gerät wurde nach den neuesten Technologien entwickelt und hergestellt. Es steht für globale Qualitäts- und Zuverlässigkeitsstandards und ist gleichzeitig umweltfreundlich.

Wir erinnern Sie daran, die Inbetriebnahme- und Betriebsverfahren sorgfältig zu lesen, bevor Sie das Gerät verwenden. Diese Verfahren sind in der mit dem Gerät gelieferten Bedienungsanleitung enthalten.

Unser spezialisiertes Servicenetz bietet Ihnen technische und betriebliche Beratung aller Art.

Eine Liste der autorisierten Servicepunkte und Servicetipps finden Sie unter: naxpower.com

GARANTIEBEDINGUNGEN

1. Die Firma NAX garantiert den reibungslosen Betrieb des Geräts gemäß den in der Bedienungsanleitung beschriebenen technischen und betrieblichen Bedingungen.
2. Eine 36-monatige Garantie wird dem Verbraucher (d.h. einer natürlichen Person, die mit dem Gewerbetreibenden eine Rechtshandlung durchführt, die nicht in direktem Zusammenhang mit seiner Geschäftstätigkeit oder seinem Beruf steht) und eine 12-monatige Garantie für den Kauf durch den Gewerbetreibenden (d.h. einer natürlichen Person, einer juristischen Person und einer Organisationseinheit, die in eigenem Namen eine Geschäftstätigkeit oder einen Beruf ausübt) gewährt. Nach dieser Frist hat der Benutzer Anspruch auf bezahlte Reparaturen. Voraussetzung für die Gewährung einer 36-monatigen Garantie ist eine Garantieüberprüfung bei einem autorisierten NAX-Service zwischen dem 12. und 24. Monat Gebrauch. Die Überprüfung ist kostenlos, aber die Kosten für die Bereitstellung von Geräten für den Service und Verbrauchsmaterialien wie Öl, Kerze, Luftfilter und Kraftstofffilter werden vom Benutzer / Eigentümer des Geräts übernommen.
3. Alle während der Garantiezeit offengelegten Schäden, die auf Material-, Montage- oder Herstellungsfehler zurückzuführen sind, werden kostenlos beseitigt.
4. Die Grundlage für den Erhalt des Garantieschutzes ist der Kaufnachweis des Geräts bei einem autorisierten Händler von NAX-Geräten zusammen mit dem Ausdruck dieser Garantiekarte, die am Tag des Verkaufs unterzeichnet wurde und vom einem offiziellen **NAX-Vertragshändler** ausgestellt wurde. Die Garantiedeckung wird nicht gewährt, wenn der Garantiedruck von einem Unternehmen zertifiziert / abgestempelt wurde, das kein NAX-Vertragshändler ist. Diese Garantie gilt für das Gebiet der Republik Polen.
5. Defekte des der Garantie unterliegenden Geräts werden innerhalb von 14 Arbeitstagen ab dem Datum der Abnahme im autorisierten NAX-Servicezentrum repariert. Diese Frist kann in Ausnahmefällen auf 30 Werktage verlängert werden.
6. Aus Gründen, die außerhalb der Kontrolle des Garantiegebers liegen, kann die oben genannte Frist verlängert werden, insbesondere wenn das Produkt zusätzliche Überprüfungen / Fachkenntnisse erfordert oder Umstände in Form höherer Gewalt vorliegen, die sein Verhalten verhindern, z. B. Überschwemmungen, Feuer, Streiks, Naturkatastrophen, Einfuhrbeschränkungen usw.
7. Die Garantie umfasst keine Aktivitäten wie: Montage, Wartung, Service, regelmäßige Einstellung und Reinigung sowie Inspektionen, Öl- und Filterwechsel sowie Materialien und Teile, die für die oben genannten Aktivitäten verwendet werden. Diese Aktivitäten können gegen eine Gebühr durchgeführt werden.
8. Zur Behebung von Mängeln oder Schäden muss das Gerät zusammen mit dem Kaufbeleg und einer gültigen Garantiekarte an das nächstgelegene autorisierte Servicezentrum oder an ein bequemes Tür-zu-Tür-System oder an den Kaufort geliefert werden. Das Gerät sollte vorher gereinigt werden. Der Service / das Geschäft kann die Reparatur eines nicht gereinigten Geräts ablehnen. Wenn das Gerät gesendet werden soll, müssen die Betriebsflüssigkeiten (Kraftstoff und Öl) vor der Übergabe an den Kurier oder Verkäufer geleert werden. Die Verpackung muss einen sicheren Transport gewährleisten, Originalverpackung wird empfohlen.
9. Die Art und Weise der Reparatur wird durch den Garantiegeber bestimmt. Der Garantiegeber ist nicht verpflichtet, während der Garantiereparatur ein Ersatzgerät zur Verfügung zu stellen.
10. Diese Garantie gilt, sofern das Gerät gemäß den beigefügten Betriebsanweisungen ordnungsgemäß verwendet, gelagert und gewartet wird.
11. Der Benutzer ist verpflichtet, die Verwendung des beschädigten Geräts unverzüglich einzustellen. Die fortgesetzte Verwendung eines beschädigten Geräts kann zu weiteren Fehlern führen und die Gesundheit oder das Leben des Benutzers oder Dritter gefährden.
12. Die Garantie deckt keine Schäden ab, die entstehen durch: mechanische Schäden, Missbrauch, Änderung oder Reparatur durch unbefugte Personen. Dies gilt auch für die Installation und Verwendung von falschen Teilen und Filtern, Fetten, Ölen, Kraftstoffen.
13. Eventuelle Schäden an den Garantiesiegeln oder am Seriennummernschild können die Grundlage für die Ablehnung der Garantie sein.
14. Die Garantie deckt keine Mängel ab, die durch Blitzschlag, Feuer, Überschwemmungen und andere Naturkatastrophen verursacht wurden.
15. Die Garantie erstreckt sich nicht auf den Verschleiß während des Betriebs und unterliegt der Zustandskontrolle des Benutzers, wie z.B.: Keilriemen, Glühbirnen, Filter, Zündkerzen, Laufräder, Messer und Schneidklingen, Messerhalter, Litzenköpfe, Schneidketten, Kettenführungen, Steuerkabel, Rillen und Überlaststifte.
16. NAX ist nicht verantwortlich für direkte oder indirekte Schäden, Verluste oder Kosten, die sich aus der Verwendung oder Unfähigkeit ergeben, das Gerät für irgendeinen Zweck zu verwenden.
17. Wenn vor Beginn der Reparatur Aktivitäten im Zusammenhang mit der Wartung des Geräts durchgeführt werden müssen, kann der Service / das Geschäft diese Aktivitäten mit Zustimmung des Benutzers gegen eine Gebühr durchführen.
18. Wenn es sich während der Reparatur als notwendig erweist, sicherheitsrelevante Elemente oder Dritte zu ersetzen (einschließlich Schneidmesser, Ketten, Führungen, Schutzvorrichtungen von Schneidelementen und andere sicherheitsrelevante Elemente), dann ist der Dienst verpflichtet, diese Elemente zu ersetzen, auch wenn es notwendig ist, mit Zustimmung des Benutzers eine Gebühr zu erheben. Im Falle einer Ablehnung sendet der Service das Produkt ohne Reparaturen zurück.
19. Die Garantie deckt keine Schäden an Gegenständen oder Personen ab.
20. Die Garantie für die verkauften Waren schließt die Rechte des Käufers, der eine natürliche Person ist, gemäß den Bestimmungen der Garantie für Mängel des verkauften Artikels nicht aus, schränkt sie nicht ein oder setzt sie aus.



Garantiekarte

Gerätename *

Modell *

Verkaufsdatum *

Seriennummer des Geräts *

Seriennummer des Motors

Ich erkläre, dass ich das Benutzerhandbuch und die Garantiekarte gelesen habe. Ich habe das gekaufte Gerät in einwandfreiem Zustand zusammen mit dem Kaufbeleg erhalten.

Lesbare Unterschrift des Käufers

Stempel und lesbare Unterschrift des Verkäufers *1

* Vom Verkäufer auszufüllen

***1 Ich erkläre, dass ich offizieller, autorisierter NAX Distributor bin.**

Die Abgabe einer mit den Tatsachen unvereinbaren Erklärung durch ein Unternehmen, das kein autorisierter NAX Distributor ist, kann zu einer strafrechtlichen Haftung des Verkäufers gemäß Art. 271 und Art. 286 des Strafgesetzbuches führen.

LP	Datum	Protokollnummer	Stempel des Unternehmens
	Datum der Meldung des Ausfalls		
	Datum des Abschlusses der Reparatur / Datum der Rückgabe des Geräts		
	Datum der Meldung des Ausfalls		
	Datum des Abschlusses der Reparatur / Datum der Rückgabe des Geräts		
	Datum der Meldung des Ausfalls		
	Datum des Abschlusses der Reparatur / Datum der Rückgabe des Geräts		
	Datum der Meldung des Ausfalls		
	Datum des Abschlusses der Reparatur / Datum der Rückgabe des Geräts		
	Datum der Meldung des Ausfalls		
	Datum des Abschlusses der Reparatur / Datum der Rückgabe des Geräts		

Das Original-Reparaturprotokoll entspricht dem Eintrag in der Garantiekarte.

