

M A N U A L



over 100 years
of EXPERIENCE

NAX 800B



A

NAX 800B

1,35 kW – 7500/min

1,9 Nm – 5500/min

51,7 cc 25,5 cm

42 cm 8,5 kg

POWER PRODUCTS 2021

NAX POWER Sp. z o.o., Al. Krakowska 39, 05-090 Raszyn, Poland
 Briggs & Stratton is a trademark of Briggs & Stratton Corporation and is used under license

B

LWA
113 dB

C

+ **Pb**
1 : 40



CHOKE

RUN



D



DESBROZADORA DE GASOLINA

Modelo: NAX 800B

ESTRUCTURA DE LA DESBROZADORA Y DIBUJOS EXPLICATIVOS

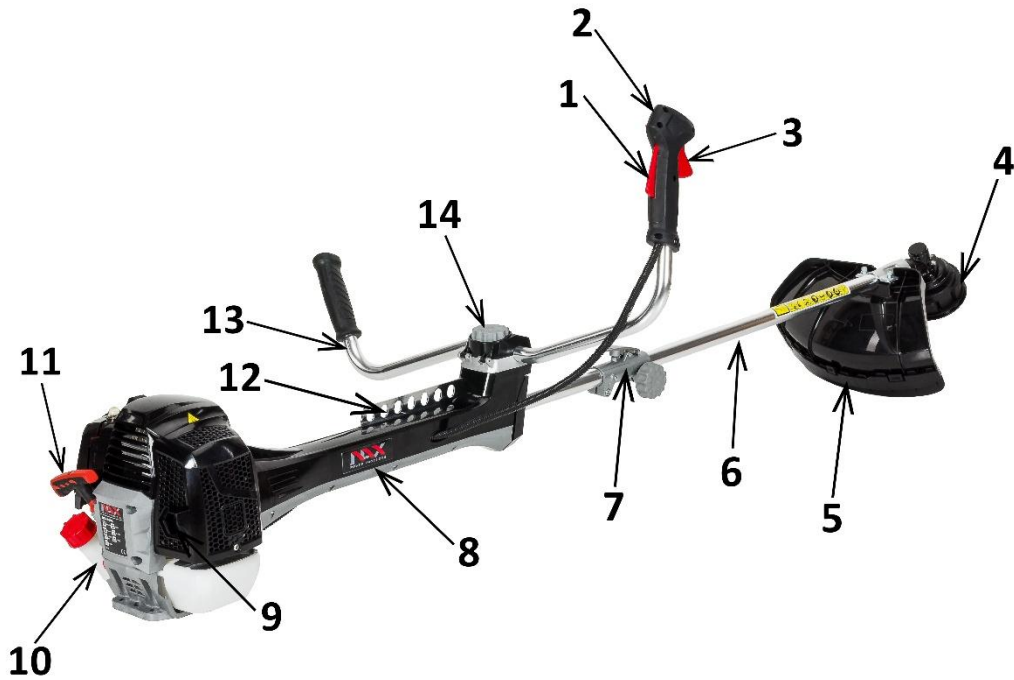

Fig. 1

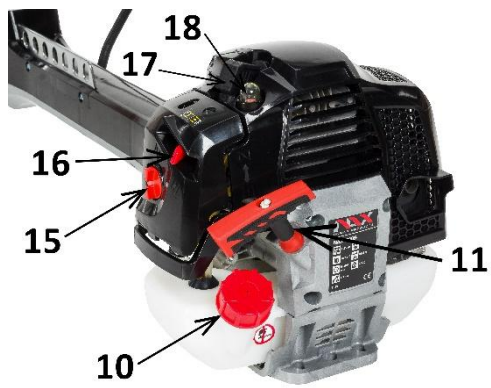

Fig. 2



Fig. 3



Fig. 4a



Fig. 4b



Fig. 4c



Fig. 4d



Fig. 4e

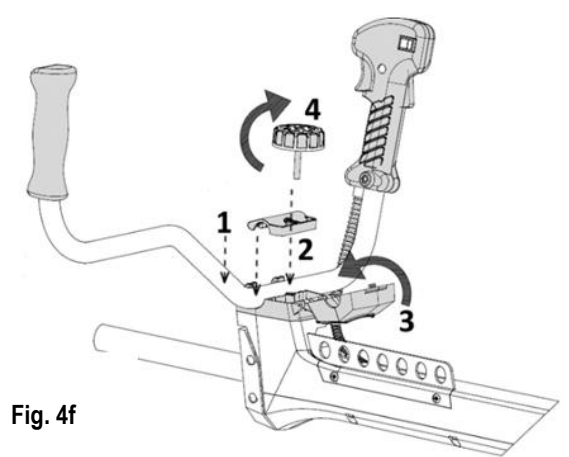

Fig. 4f



Fig. 5a



Fig. 5b



Fig. 7c



Fig. 7d



Fig. 7e



Fig. 7f



Fig. 7g



Fig. 7h



Fig. 7i



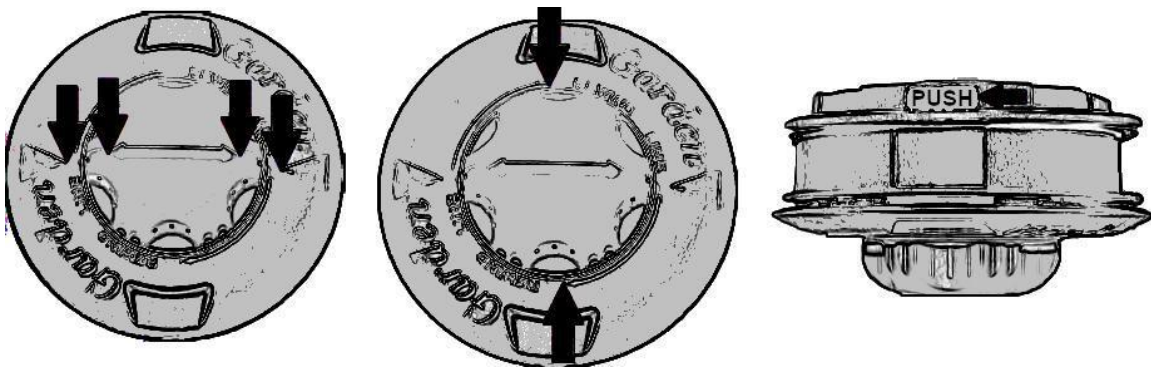
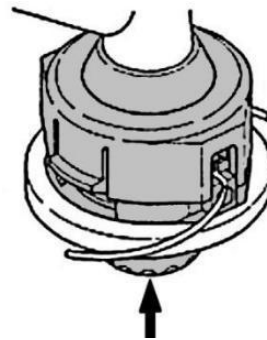
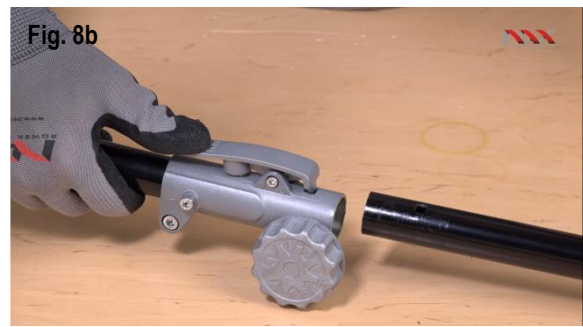
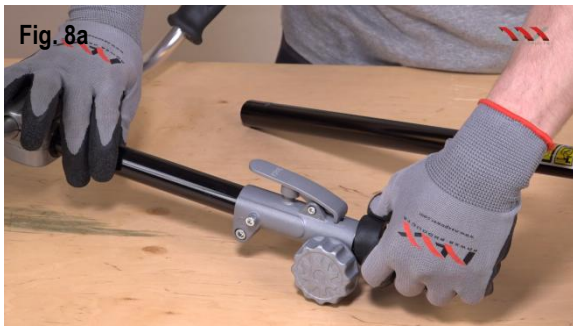



Fig. 12

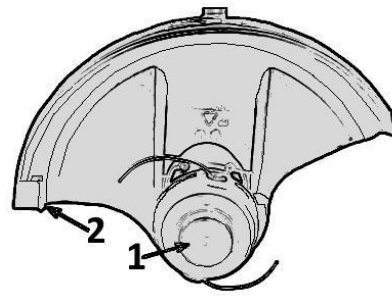

Fig. 13



Fig. 14a



Fig. 14b



Fig. 14c



Fig. 14d



Fig. 15



Fig. 16



Fig. 17



Fig. 18



Fig. 19

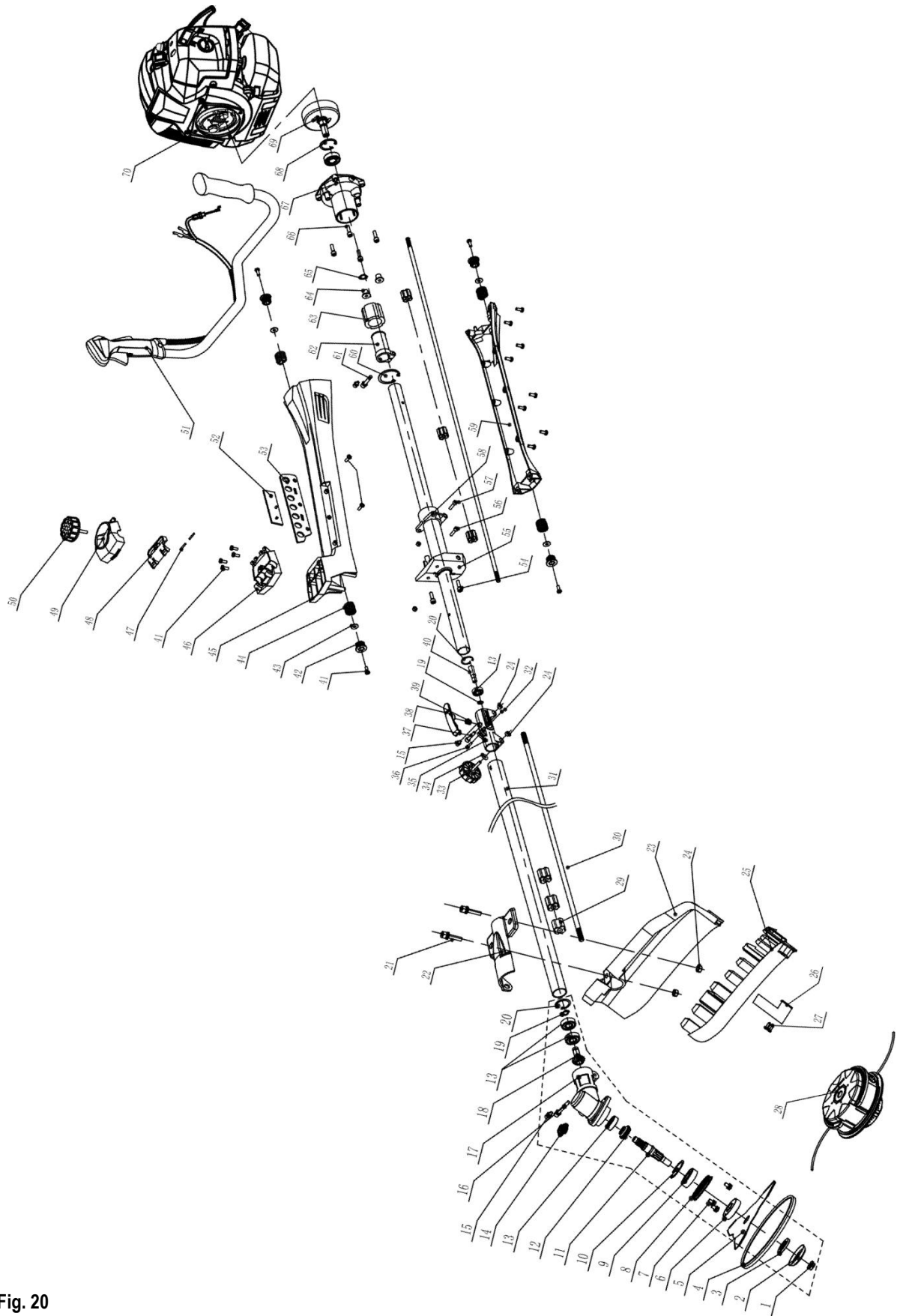

Fig. 20

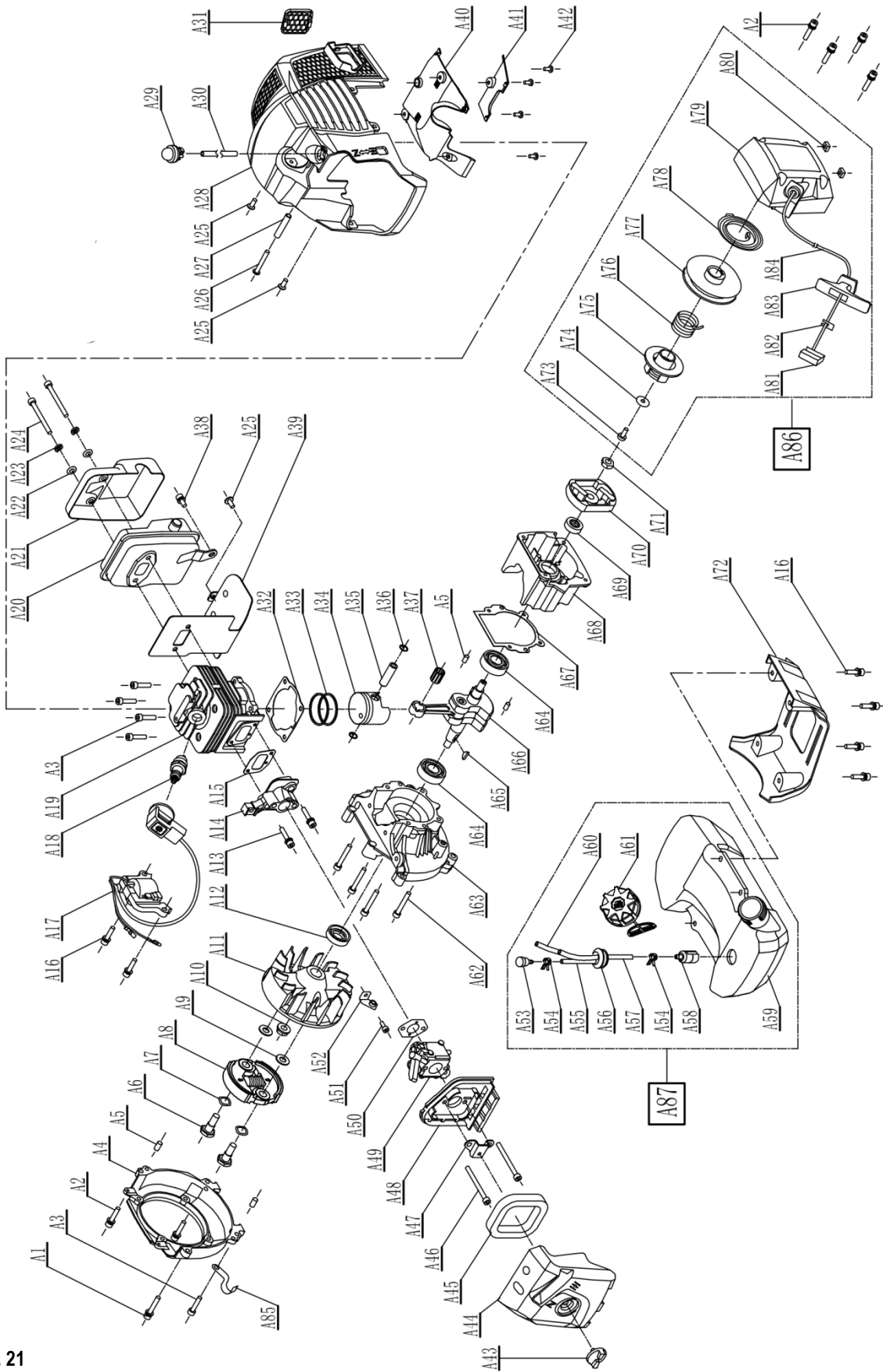

Fig. 21



¡Atención!
Antes de iniciar el montaje o la operación del dispositivo,
lea este manual de instrucciones.
El dispositivo está diseñado para operación en áreas domésticas.
Se pierde la garantía si el dispositivo se utiliza con fines profesionales,
semiprofesionales o lucrativos.

MANUAL ORIGINAL, EDICIÓN 1/2021 TRADUCCIÓN DE LAS INSTRUCCIONES ORIGINALES EN POLACO

Este manual debe considerarse una parte integral del dispositivo. Debe guardarse en un lugar reservado para él, de modo que sea de fácil acceso. Recuerde entregar este manual al nuevo propietario o usuario si revende el dispositivo o lo transfiere a otra persona.

ÍNDICE

Estructura de la desbrozadora y dibujos explicativos	4
Índice	13
Datos técnicos	14
Descripción de páginas gráficas y pictogramas	14
Normas de seguridad para máquinas y equipos con motor de combustión	15
Normas generales de seguridad	15
Normas de seguridad detalladas para desbrozadoras de gasolina	18
Seguridad y responsabilidad del fabricante	20
Riesgo residual	20
Aplicación	21
Información adicional para el usuario	21
Preparación para la operación	21
Operación	21
Puesta en marcha	23
Mantenimiento	24
Transporte	25
Revisión y solución de problemas	26
Garantía y servicio	26
Diagramas de montaje	26
Notes	27
Declaración de conformidad	28
Condiciones de garantía	30
Tarjeta de garantía	31

EL DISPOSITIVO INCLUYE:

1. Desbrozadora de gasolina,
2. Protector de la unidad de corte,
3. Cabezal para línea,
4. Cuchillo de tres puntas,
5. Manual de usuario, tarjeta de garantía, condiciones de garantía y declaración de conformidad CE.

DATOS TÉCNICOS

Desbrozadora a gasolina	
Tipo, modelo	NAX 800B
Motor	TT-1E44F-5 Serie BS
Mezcla de combustibles	40: 1 (4 litros de gasolina por cada 100 ml de aceite para motor de 2 tiempos)
Capacidad del motor	51,7 cc
Potencia nominal de la máquina	1,35 kW - 7500 rpm
Par motor máximo	1,9 Nm - 5500 rpm
Capacidad del tanque de combustible	1 L.
Bujía	TORCH L8RTFz
Velocidad de rotación máxima sin carga	9.000 rpm
Rango de velocidad de rotación del motor a ralentí	3000 ± 300 rpm
Diámetro de corte línea/cuchilla	42 cm / 25,5 cm
Diámetro del agujero de la herramienta de corte	26 mm
Diámetro máximo de la línea	3,0 mm
Eje de trabajo (tubo)	28 mm (diámetro); 2 mm (espesor)
Dirección de rotación de la cuchilla	Izquierda
Nivel de potencia acústica LWA garantizado	113 dB (A)
Nivel de presión sonora de LpA en el lugar de trabajo; incertidumbre de medición	LpA = 99,5 dB (A) K = 3 dB (A)
Valor de las vibraciones transmitidas por la máquina y que actúan sobre las extremidades superiores del operador; incertidumbre de medición K.	a front_ hv, eg 6,566 m/s ² a rear_ hv, eg 9,661 m/s ² K = 1,5 m / s ²
Peso del dispositivo	8,5 kg
Año de fabricación	2021

DESCRIPCIÓN DE PÁGINAS GRÁFICAS Y PICTOGRAMAS

Pictogramas página 2.A

1. ¡Atención! Peligro Preste especial atención.
2. ¡IMPORTANTE! Lea las instrucciones y siga las advertencias.
3. Use guantes protectores.
4. Use protector para ojos y orejas
5. Use zapatos de seguridad.
6. Nota: Mantenga las manos y los pies alejados de los cuchillos.
7. Peligro de lesiones por objetos lanzados por la máquina en marcha. Mantenga distancia de personas cercanas.

8. Nota: Desconecte el tubo con el cable de alto voltaje de la bujía antes de realizar mantenimiento y/o reparación.
9. Riesgo de incendio o explosión. La gasolina es muy inflamable.
10. Atención: la superficie caliente puede causar quemaduras.
11. Atención: Los gases de escape son perjudiciales para la salud. Hay riesgo de intoxicación o asfixia. No utilice el dispositivo en compartimientos cerrados.
12. Manténgase a una distancia segura de construcciones.
13. Guarde el equipo fuera del alcance de los niños.
14. No tirar el equipo usado. Es responsabilidad del usuario entregar el equipo usado a un punto de recolección designado para el reciclaje de residuos.
15. Mantenga una distancia segura de otras personas.



¡Recuerde!

- ✓ Antes de comenzar a trabajar, el área debe revisarse y limpiarse.
- ✓ Tenga especial cuidado al trabajar en laderas y terrenos inclinados.
- ✓ Asegúrese de que todas las partes móviles y afiladas se hayan detenido antes de limpiar, reparar y revisar la máquina.
- ✓ No trabajar bajo la lluvia.

OTRAS INDICACIONES EN LA MÁQUINA

1. Placa de identificación (página 2.B).
2. Nivel de potencia acústica garantizado (página 2.C).
3. Otras indicaciones (página 2.D).

NORMAS DE SEGURIDAD PARA MÁQUINAS Y EQUIPOS CON MOTOR DE COMBUSTIÓN



¡ADVERTENCIA!

- Lea detenidamente las instrucciones. Familiarícese con las normas y controles de seguridad y el uso correcto del equipo.
- El incumplimiento de las siguientes advertencias e instrucciones de seguridad puede provocar una descarga eléctrica, un incendio y/o lesiones graves.
- Conserve este manual para futuras consultas.
- Este equipo no está destinado a ser utilizado por personas (incluidos los niños) con capacidades físicas, sensoriales o mentales reducidas, o con falta de experiencia y conocimientos, a menos que estén supervisadas por una persona responsable de su seguridad.
- No permita que los niños, los jóvenes menores de 16 años o personas que no estén familiarizadas con las instrucciones de uso del equipo lo manejen.

NORMAS GENERALES DE SEGURIDAD

SEGURIDAD EN EL LUGAR DE TRABAJO

- El lugar de trabajo debe mantenerse ordenado y bien iluminado. El desorden y la mala iluminación pueden provocar accidentes.
- No permita que los niños o los observadores se encuentren en las zonas en las que se utiliza el equipo de motor de combustión. Las distracciones pueden hacerle perder el control del equipo. Mantenga el equipo de jardinería alejado de los transeúntes.
- El operador o el usuario es responsable de los accidentes o riesgos sobre otras personas o al medio ambiente.

SEGURIDAD AL TRABAJAR CON COMBUSTIBLE

- El motor de combustión interna está diseñado para funcionar con gasolina o combustible mixto (**consulte el tipo de combustible en los datos técnicos del aparato**).
- Almacene la gasolina únicamente en recipientes especialmente diseñados para tal fin (garrafas).
- Almacene la gasolina lejos de objetos que puedan provocar un incendio, p. ej., hogueras, fuegos abiertos, donde haya chispas eléctricas, temperaturas elevadas, chispas causadas por soldadura u otras fuentes de calor que puedan inflamar el combustible.
- Llene el depósito de combustible únicamente al aire libre.
- Es extremadamente peligroso fumar o utilizar una llama abierta mientras la máquina esté en funcionamiento o mientras se llena el depósito de combustible.
- Apague y deje enfriar siempre el motor antes de llenar el depósito de combustible.
- No llene el depósito por encima del borde inferior de la boca de llenado, la gasolina posee una gran expansión térmica.
- En caso de derrame de combustible, limpie inmediatamente la gasolina derramada con un paño seco.
- Al llenar el depósito de combustible, tenga un especial cuidado de no derramar combustible sobre la ropa. La ropa empapada de gasolina puede incendiarse, así que cámbiese de inmediato.
- Una vez lleno el depósito del equipo, apriete el tapón y, antes de poner en marcha el motor, traslade la garrafa con el combustible a una distancia mínima de 3 m del punto de llenado.
- Antes de arrancar el motor, compruebe que no haya fugas en todo el sistema de combustible, especialmente en el depósito, los conductos de combustible, los conectores, el tapón de llenado y alrededor del carburador. No arranque el motor si detecta una fuga en el sistema de combustible, ya que existe peligro de incendio.
- No utilice el aparato en atmósferas explosivas creadas por líquidos, gases o polvos inflamables. El motor de combustión interna puede producir chispas que podrían encender el polvo o los vapores.
- No utilice el equipo si tiene problemas para apagarlo. Cualquier equipo que no se pueda apagar es peligroso y debe repararse.
- No almacene el equipo con el depósito de combustible lleno en interiores cerrados. Los vapores de la gasolina son inflamables y peligrosos para la salud.



¡ATENCIÓN!

- **Evite inhalar los vapores de la gasolina y los gases de escape. La gasolina, los vapores de la gasolina y los gases de escape pueden causar intoxicación.**
- **No utilice el cortacésped en lugares cerrados o mal ventilados. Deje de trabajar inmediatamente si experimenta dolores de cabeza, náuseas, problemas de audición o de visión.**

SEGURIDAD PERSONAL

- Sea previsor, observe lo que hace y utilice el sentido común cuando trabaje con el equipo. No utilice el equipo si está cansado o bajo la influencia de productos estupefacientes, alcohol o medicamentos. Un momento de desatención durante el funcionamiento puede causar graves lesiones personales.
- Utilice equipo de protección. Utilice siempre gafas de seguridad. El uso de equipos de protección, como una máscara antipolvo, calzado antideslizante, casco o protectores auditivos en condiciones adecuadas, reduce los posibles daños personales.
- Retire todos los objetos y llaves antes de poner en marcha el equipo. Dejar la llave en la parte giratoria de la máquina puede causar daños personales.
- Mantenga la seguridad y el equilibrio en todo momento mientras maneja el equipo. Esto le facilitará el control en situaciones imprevistas.
- Vístase adecuadamente. No lleve ropa suelta ni bisutería. Mantenga el pelo, la ropa y los guantes alejados de las piezas móviles. La ropa suelta, la bisutería o el pelo largo pueden quedar atrapados en las piezas móviles.
- Durante el trabajo, sujete la herramienta con los mangos extras si la herramienta dispone de ellos. Si pierde el control de la herramienta, existe el peligro de que se produzcan daños personales.
- No utilice el equipo si tiene problemas para apagarlo. Cualquier equipo que no se pueda apagar es peligroso y debe repararse.



¡ATENCIÓN! A pesar del diseño seguro y del uso de medidas de seguridad y protección adicionales, siempre existe un riesgo residual de lesiones durante el funcionamiento.

USO Y CUIDADO DEL EQUIPO

- No sobrecargue el equipo. Utilice la potencia adecuada para la realización del trabajo. Un equipo correctamente elegido le permitirá trabajar mejor y más seguro con la carga para la que fue diseñado.
- Mantenga el equipo fuera del alcance de los niños cuando no lo utilice. No permita que utilicen el equipo personas no familiarizadas con el equipo o con el presente manual. Los equipos y aparatos de combustión son peligrosos en manos de usuarios no formados.
- Realice el mantenimiento de los equipos de combustión. Compruebe si existe desalineación o atasco de las partes móviles, grietas en las piezas y cualquier otra cosa que pueda afectar al funcionamiento del equipo. Si se encuentran daños, el equipo debe ser reparado antes de su uso. La causa de numerosos accidentes es la reparación y/o el mantenimiento inadecuados de los equipos.
- Sustituya todas las piezas defectuosas y desgastadas o dañadas antes de utilizar el equipo. Sustituya las etiquetas de advertencia del equipo si se han vuelto ilegibles o están dañadas.
- Las etiquetas de advertencia y las piezas de recambio pueden pedirse al servicio técnico de NAX y a los distribuidores autorizados.
- Utilice la propulsión de combustión, el equipo, los útiles de trabajo, etc., de acuerdo con las presentes instrucciones, teniendo en cuenta las condiciones y el tipo de trabajo a realizar. Utilizar el aparato de una forma no prevista puede ser peligroso.

MANEJO Y FUNCIONAMIENTO DE HERRAMIENTAS EQUIPADAS CON BATERÍA

- Antes de introducir las baterías en la herramienta, asegúrese de que el interruptor de encendido/apagado está en la posición "off". Introducir las baterías en la herramienta cuando el interruptor ON/OFF esté en la posición "ON" puede causar graves lesiones personales.
- Utilice únicamente el cargador recomendado por el fabricante. El uso de un cargador para otros tipos de baterías puede provocar un incendio.
- Nunca utilice pilas distintas a las recomendadas por el fabricante. El uso de otro tipo de baterías puede provocar lesiones graves o un incendio.
- Retire la batería si no se va a usar el equipo. Mantenga la batería alejada de objetos metálicos, como clips, monedas, clavos, tornillos, etc., que pudieran provocar un cortocircuito en los terminales de la batería. Un cortocircuito en los terminales de la batería puede provocar quemaduras o un incendio.
- En condiciones extremas, puede verterse líquido de la batería. Asegúrese de evitar el contacto. Si se produjera un contacto accidental, lavar con agua inmediatamente. Si el líquido entra en contacto con los ojos, busque atención médica inmediata. El líquido que sale de la batería puede causar irritación o quemaduras.
- No utilice los cargadores ni los adaptadores de corriente en el exterior o en zonas con mucha humedad, como baños o sótanos.



¡ATENCIÓN! Los cargadores de baterías y las fuentes de alimentación están diseñados para su uso en interiores y en entornos secos.

Peligro de descarga eléctrica y/o daños en el aparato.

REPARACIÓN

- Antes de realizar cualquier ajuste, sustitución de piezas o almacenamiento, retire el cable de la bujía. Estas medidas de precaución reducen el riesgo de un arranque accidental.
- Encargue las reparaciones a una persona cualificada que utilice únicamente piezas de recambio originales. Esto garantizará un funcionamiento seguro y continuado. Se recomienda que cualquier tarea de servicio sea realizada por un servicio autorizado por NAX.



¡ATENCIÓN! Peligro de asfixia para los niños al jugar con el embalaje. Mantenga el envase, especialmente la bolsa de plástico, fuera del alcance de los niños.

NORMAS DE SEGURIDAD DETALLADAS PARA DESBROZADORAS DE GASOLINA

- Observe todos los avisos de seguridad, instrucciones, descripciones y datos proporcionados junto al dispositivo. No seguir las instrucciones a continuación puede resultar en el riesgo de lesiones personales graves.
- Tenga cuidado con los bordes afilados de las cuchillas y la línea de corte. El cabezal de la desbrozadora continúa girando hasta después de arrancar el motor.
- Utilice la desbrozadora solamente en buen estado técnico, realice las operaciones necesarias o póngase en contacto con el servicio si es necesario. Se recomienda la utilización de los servicios de un sitio NAX autorizado.
- Antes de cada puesta en marcha, compruebe que:
 - ✓ el dispositivo se monta de acuerdo con las instrucciones,
 - ✓ la herramienta de corte y todo el conjunto de corte (cuchillo de tres puntas o cabezal de línea, elementos sujetadores, carcasa del conjunto de corte) estén en buenas condiciones técnicas; su fijación, daño y desgaste (huecos o roturas) deben ser controlados regularmente,
 - ✓ los dispositivos de seguridad (por ejemplo, protector, carcasa, manija, palancas) estén en buenas condiciones y funcionen correctamente.
- No debe utilizarse la desbrozadora a menos que el accesorio de corte esté instalado correctamente. ¡Peligro de vibraciones peligrosas!
- Mantenga las herramientas de corte afiladas y limpias. El mantenimiento adecuado de los bordes afilados de las herramientas de corte reduce la probabilidad de atascos y facilita la manipulación.
- Antes de realizar cualquier ajuste, limpieza o mantenimiento, apague la desbrozadora y retire el cable de alto voltaje de la bujía.
- No use a desbrozadora cuando haya otras personas cerca, especialmente niños o mascotas.
- No ponga en marcha una desbrozadora dañada.
- No toque los elementos de corte hasta que el equipo se haya apagado y el motor de la máquina y los elementos de corte se hayan detenido por completo.
- No levante ni transporte la máquina con el motor en marcha.
- Apague la desbrozadora y retire el cable de alto voltaje de la bujía cuando:
 - ✓ planea dejar el equipo desatendido,
 - ✓ antes de ajustar la cerradura,
 - ✓ antes de revisar, limpiar o reparar el dispositivo,
 - ✓ al ser golpeado por un objeto extraño,
 - ✓ si ocurren vibraciones anómalas.
- Las regulaciones nacionales pueden restringir el uso de la máquina.

PREPARACIÓN

- Siempre use zapatos resistentes y pantalones largos para cortar el césped. No opere la máquina sin zapatos o con sandalias.
- Verifique el área donde usted trabajará y retire todas las piedras, ramas, cables y otros objetos extraños en el suelo.
- En césped alto, es posible que no note obstáculos (por ejemplo, tocones, raíces), por lo que antes de comenzar a trabajar con el dispositivo, marque todos los obstáculos ocultos en el césped que no se puedan quitar.
- Compruebe siempre que los elementos de corte no estén desgastados o dañados antes de usarlos. Reemplace los cuchillos desgastados o dañados, revise si hay daños en la línea de corte o en el cabezal.
- Antes de comenzar a trabajar, controle el embrague centrífugo. Para hacer esto, encienda la desbrozadora, presione la palanca del acelerador hasta que el motor alcance la velocidad máxima, luego suelte la palanca del acelerador hasta que la velocidad del motor baje a ralentí. La herramienta de corte hay que detenerse después de un cierto tiempo. Si la herramienta de corte no se detiene, debe repararse la desbrozadora.
- Antes de su uso y después de caídas u otros impactos, la desbrozadora debe inspeccionarse visualmente para identificar cualquier daño significativo que pueda afectar la seguridad.



¡RECUERDE!

No deje la desbrozadora sin supervisión. Nunca deje el equipo en funcionamiento sin supervisión, ya que puede ocurrir un uso no intencional y pueden ocurrir accidentes.

USO

- Corte el césped solo a la luz del día o con buena luz artificial.
- No corte el césped bajo la lluvia, especialmente durante una tormenta. Evite cortar el césped mojado.
- Siempre asegúrese de que sus piernas estén firmemente en la pendiente.
- Camine, nunca corra. Recuerde mantener una posición firme y segura.
- No corte en pendientes excesivamente inclinadas.
- No utilice el dispositivo con protector o carcasa dañada y sin un dispositivo de seguridad, por ejemplo, protectores adicionales.
- Arranque el motor de acuerdo con las instrucciones, teniendo cuidado de que sus pies estén bien alejados de las herramientas de corte.
- Mantenga las manos y los pies alejados de las piezas giratorias.



¡ATENCIÓN! El dispositivo provoca vibraciones en las extremidades durante su operación. El valor de aceleración de las vibraciones se da en la tabla con los datos nominales. La exposición prolongada, durante varios meses o años, de las manos a las vibraciones puede provocar el síndrome de los dedos blancos, es decir, una disminución de la temperatura de las extremidades provocada por la isquemia. Los síntomas como hormigueo, entumecimiento, hipersensibilidad al frío no deben subestimarse, consulte a un médico.

- La postura correcta durante el trabajo es muy importante, para no cansarse excesivamente, se recomiendan cambios frecuentes de posición de trabajo.
- Descanse cada 15 minutos de trabajo; el descanso es necesario. La fatiga y la distracción pueden contribuir a un accidente.
- Cuando trabaje, mantenga los pies firmes y recuerde mantener el equilibrio mientras opera la desbrozadora.
- Utilice siempre la correa proporcionada.
- Lista de accesorios de corte recomendados:
 - ✓ cabezal para línea,
 - ✓ cuchillo de tres puntas,
 - ✓ disco de sierra para desbrozadoras,
 - ✓ disco de ocho puntas,
 - ✓ disco de cuatro puntas.
- ¡Atención! Todos los discos de corte utilizados deben estar diseñados para uso en desbrozadoras.



¡ATENCIÓN! El uso de accesorios de corte no diseñados para desbrozadoras, como cadenas de metal giratorias o cuchillos tipo "mayal" compuestos de varias partes, es muy peligroso y puede provocar accidentes graves.



¡ATENCIÓN! La desbrozadora ha sido equipada con protectores de la unidad de corte para garantizar la seguridad de los usuarios. Nunca intente trabajar con protectores y elementos de seguridad que hayan sido quitados o que no funcionen. Trabajar sin protectores operativos puede provocar un accidente y, en consecuencia, la pérdida de salud e incluso de la vida. No utilice protectores que no sean los suministrados por el fabricante, ya que esto puede afectar la seguridad del usuario y de otras personas.

TRANSPORTE

- Antes de transportar la desbrozadora, enfríe el motor, drene el combustible y el aceite.
- Si la desbrozadora se va a transportar con un accesorio de corte de metal instalado (por ejemplo, un cuchillo de tres puntas), debe protegerse con un accesorio protector de piezas afiladas antes de transportarla.
- Durante el transporte, el dispositivo debe asegurarse con correas de transporte, dejar el dispositivo suelto es peligroso.
- Todas las actividades relacionadas con el reemplazo de accesorios de corte de metal deben llevarse a cabo con guantes protectores.

MANTENIMIENTO Y ALMACENAMIENTO

- Asegúrese de que el motor de la desbrozadora esté parado y frío antes de realizar cualquier trabajo de reparación o mantenimiento. Desconecte el cable de alto voltaje de la bujía para evitar el arranque accidental del motor.
- Tenga en cuenta que puede haber combustible en el tanque de la máquina. Las reglas de seguridad para la manipulación de combustible se describen en este manual en la sección: "Manipulación segura de combustible".
- Mantenga todas las tuercas, pernos y tornillos en buenas condiciones para garantizar que la unidad funcione de manera segura.



ATENCIÓN: Las herramientas de corte son muy afiladas, tenga especial cuidado para evitar lesiones.

- Después de terminar el trabajo, es necesario limpiar restos de césped, polvo y suciedad en el dispositivo.
- Con un cepillo o un raspador, limpie los residuos de hierba y polvo en el protector y en la unidad de corte. Desmonte la unidad de corte si es necesario.



¡ATENCIÓN! El uso de agua a alta presión puede dañar la carcasa exterior y destruir las etiquetas y marcas de seguridad.

- Es obligatorio proteger los elementos metálicos con agentes anticorrosivos.
- Lubrique las palancas y cables con aceite al menos dos veces por temporada, y siempre antes y después del inicio de la temporada.
- Todo el exterior de la desbrozadora se puede limpiar con un paño húmedo y productos de mantenimiento.
- La desbrozadora debe almacenarse en una habitación bien ventilada en un lugar seco y sin polvo.
- Solo debe guardarse una desbrozadora que funcione; los defectos deben eliminarse antes de guardarla.

EN CASO DE ACCIDENTE O FALLO

En caso de accidente, pare/apague la máquina inmediatamente y solicite ayuda (si la situación lo requiere).

En caso de una falla, pare/apague la máquina y comuníquese con un centro de servicio autorizado para solucionar la falla.

SEGURIDAD Y RESPONSABILIDAD DEL FABRICANTE

Cualquier uso de la desbrozadora que no esté de acuerdo con la descripción contenida en este manual se considera impropio y el fabricante no es responsable de los daños y perjuicios que resulten de dicho procedimiento.

El uso correcto también incluye respetar las condiciones de funcionamiento, mantenimiento, almacenamiento y reparación establecidas por el fabricante.

Para prevenir accidentes, se deben seguir todas las reglas de uso seguro y evitar riesgos. Cualquier cambio en la carcasa del dispositivo introducido por el usuario puede afectar el uso seguro de la máquina y liberar al fabricante de la responsabilidad por cualquier daño o lesión.

RIESGO RESIDUAL

Aunque el fabricante es responsable del diseño del aparato para eliminar los peligros, son inevitables ciertos riesgos durante el funcionamiento. El riesgo residual deriva de un comportamiento erróneo del operador.

El mayor peligro aparece al realizar las siguientes actividades prohibidas:

- uso del dispositivo por parte de los niños,
- uso del aparato para fines distintos a los descritos en las instrucciones de uso,
- permanencia de otras personas, especialmente niños o animales, en las proximidades,
- uso del aparato por parte de personas no familiarizadas con el presente manual,
- uso del aparato sin la ropa y el calzado de protección adecuados,
- uso del aparato con las cubiertas o carcasas dañadas y sin dispositivos de seguridad debidamente instalados.

Los riesgos residuales pueden eliminarse observando las instrucciones del manual de instrucciones. Existe un riesgo si no se siguen las recomendaciones anteriores.

APLICACIÓN

La desbrozadora se utiliza para cortar césped mientras se cuida del jardín de la casa. Con el cuchillo de tres puntas incluido, la desbrozadora se puede utilizar para cortar malezas. El dispositivo está diseñado únicamente para cortar césped de acuerdo con la descripción y las reglas de seguridad contenidas en estas instrucciones de uso. Cualquier otro uso puede resultar peligroso para los usuarios y dañar el equipo.

La máquina no debe utilizarse, por ejemplo, para:

- nivelación de toperas,
- poda de arbustos,
- trituración de ramas.

INFORMACIÓN ADICIONAL PARA EL USUARIO

Realizar trabajos de mantenimiento y ajuste antes o después del inicio de la temporada puede ser un problema incluso para usuarios avanzados. La empresa NAX desea ofrecerles un servicio de preparación de la máquina para su almacenamiento y/o operación. El alcance de este servicio puede incluir: reemplazo de bujías, limpieza de partes operadoras, desmontaje e inspección de la correa de transmisión, mantenimiento, cambio de aceite, reemplazo/limpieza del filtro de aire, lubricación de partes móviles, afilado y balanceo de cuchillas y otros trabajos dependiendo de la condición del dispositivo. Esto garantizará un funcionamiento confiable y a largo plazo y garantizará que el dispositivo sea seguro.

PREPARACIÓN PARA LA OPERACIÓN

La desbrozadora es suministrada por el fabricante en una caja de cartón parcialmente desmontada. Después de leer el manual de instrucciones y los dibujos de montaje, montar la desbrozadora no tiene que ser demasiado difícil. Todos los componentes necesarios para el montaje están incluidos en el paquete.

OPERACIÓN

ESTRUCTURA DE LA DESBROZADORA DE GASOLINA

Los dibujos explicativos están en la p. 4, **Fig. 1, 2.**

1. Bloqueo de la palanca del acelerador
2. Interruptor
3. Palanca de acelerador
4. Cabezal de la línea/cuchilla de corte
5. Protector del cabezal de línea/cuchilla de la desbrozadora
6. Tubo del eje de transmisión
7. Conector de tubo y eje de transmisión
8. Sistema antivibración
9. Silenciador
10. Depósito de combustible
11. Starter/arrancador
12. Punto de enganche de la correa
13. Manillar
14. Soporte de montaje del manillar
15. Tuerca mariposa de la tapadera del filtro de aire
16. Palanca de aspiración
17. Pipa de bujía
18. Bomba de combustible

MONTAJE DE LA MANIJA (MANILLAR)

Antes de instalar el manillar en el tubo del eje, conecte la manija del manillar con el mango del acelerador. Para hacer esto, desenrosque el tornillo del mango. (Fig. 4a) y saque el conector que se encuentra en él (Fig. 4b). Luego inserte el tubo de la manilla hasta el conector (Fig. 4c) y ambas las partes juntas hasta el mango (Fig. 4d). Cíérrelos apretando el tornillo (Fig. 4e).

Afloje la perilla de montaje de la manija 13 (Fig. 4f), y retire la tapadera de la manija (Fig. 4f) y la tapadera de la boquilla de sujeción 2 (Fig. 4f).

Coloque el mango en la boquilla de sujeción que ya está unida al tubo del eje, cierre la tapadera de la boquilla, coloque la tapadera de la manija y gire todo con la perilla 4 (Fig. 4f).

MONTAJE DEL PROTECTOR DEL DISPOSITIVO DE CORTE (MONTAJE DE LA CUBIERTA DE SEGURIDAD)

Atornille el cuchillo cortador de la línea (Fig. 5b) a la cubierta de seguridad. Desatornille la cinta que sujeta la cubierta de seguridad. 2 (Fig. 3). Coloque la cubierta en el tubo del eje como se muestra en la Fig. 5c, coloque la cinta de fijación, que debe atornillarse con los tornillos de cabeza hexagonal (Fig. 5c, d).

¡ATENCIÓN! El uso de la desbrozadora sin una protección de seguridad funcional puede poner en peligro la seguridad del operador y de los demás.

CONEXIÓN DEL EJE DE TRANSMISIÓN

Retire las protecciones que sujetan los extremos de los tubos del eje. (Fig. 8a). Conecte los dos tubos donde se encuentra el eje de transmisión (Fig. 8b) hasta que el mandril de bloqueo encaje (Fig. 8b, c). Apriete la tuerca mariposa que se muestra en la Fig. 8d.

MONTAJE DEL ACCESORIO DE CORTE

MONTAJE DE LA BOBINA CON LA LÍNEA

Utilice una llave hexagonal o un destornillador para bloquear el eje motriz del accesorio de corte (Fig. 6b).

Desatornille el tornillo (Fig. 6b), el tornillo se desenrosca en el sentido horario.

Retire la arandela de la placa bajo presión (Fig. 6c) y quite el espaciador (Fig. 6d).

Ahora procedemos al montaje del cabezal de línea (Fig. 6e).

Atornille el cabezal con la línea de corte girándola en sentido antihorario (Fig. 6f), recordando el bloqueo del eje de transmisión.

MONTAJE DE LA CUCHILLA DE 3 PUNTAS

Desatornille el tornillo (Fig. 6b), el tornillo gira en sentido horario.

Retire la arandela de la placa bajo presión (Fig. 6c) y quite el espaciador (Fig. 6d).

Procedemos al montaje de la cuchilla de tres puntas.

Retire la cubierta adicional necesaria para trabajar con el cabezal de línea corte. (Fig. 7b). Utilice una llave hexagonal o un destornillador para bloquear el eje motriz del accesorio de corte (Fig. 7c).

Instale la cuchilla de tres puntas en el eje del eje de transmisión (Fig. 7d). Instale el espaciador (Fig. 7e) y una arandela de la placa bajo presión (Fig. 7f).

Atornille el tornillo (Fig. 7g), utilizando la llave suministrada girándola en sentido antihorario (Fig. 7h).

CORREAS

El cinturón de la correa se coloca en el hombro izquierdo y la protección de la cadera estará en el lado derecho del operador, en el lugar donde está el punto de suspensión de la desbrozadora. Esta cubierta protege al operador contra las vibraciones de la desbrozadora en operación y también protege la ropa contra el contacto con la máquina (Fig. 9).

REEMPLAZO DE LA LÍNEA

Antes de reemplazar la línea, verifique que el cabezal esté en buen estado de funcionamiento, no esté desgastado, no tenga daños mecánicos y esté completo. Si el cabezal tiene algún daño mecánico y marcas excesivas de uso, se debe reemplazar todo el cabezal.

Detenga el motor de la desbrozadora por medio del interruptor de contacto. 2 (Fig. 1).

Espere a que se detengan todas las partes móviles de la desbrozadora.

Vacíe el tanque de combustible.

Pon la desbrozadora sobre una superficie dura y nivelada con el cabezal hacia arriba.

Prepare un trozo de línea con un diámetro máximo de 3 mm y una longitud máxima de 4 metros.

Posicione la flecha en la perilla de enrollado de la línea de tal manera que coincida con la flecha en la carcasa del cabezal (**Fig. 11**).

Inserte la línea a través del orificio en la arandela de aluminio, luego, mientras maniobra suavemente, inserte la línea para que salga a través de la arandela en el lado opuesto del cabezal. Alinee la longitud de ambos extremos de la línea que pasa por el cabezal.

Comience a enrollar la línea girando la perilla de enrollado en el sentido horario.

Termine de enrollar la línea con la perilla cuando sobresalgan unos 15 cm de la línea en ambos lados del cabezal.



¡ATENCIÓN! En caso de que la línea se meta dentro del cabezal, presione simultáneamente ambos cierres laterales en el lugar de estrechamiento del cabezal (**Fig. 11**).

Retire la cubierta superior del cabezal, luego inserte ambos extremos de la línea en los ojales para guiar la línea a fuera del cabezal. Preste especial atención a la instalación correcta de los ojales en la base del cabezal. La instalación incorrecta de los ojales en la base del cabezal provocará su caída y, en consecuencia, un funcionamiento incorrecto de la línea y una vibración excesiva transmitida por el cabezal.

Instale la cubierta del cabezal inferior presionando firmemente los cierres en las rejillas de montaje hasta que escuche un "clic" característico. Extiende ambos extremos de la línea unos 15 cm. Para hacer esto, presione la perilla para enrollar la línea y tire con firmeza ambos extremos de la línea.

PUESTA EN MARCHA

Utilice gasolina sin plomo Eurosuper 95 y aceite sintético o semisintético para motores de dos tiempos de alta velocidad.

Composición de la mezcla 40: 1 (4L de combustible por 100 ml de aceite)

Tabla de preparación de la mezcla de combustible-aceite 40: 1

Cantidad de gasolina en litros	1	2	3	4	5
Cantidad de aceite en ml	25	50	75	100	125



¡Importante! El uso de aceite sintético para motores de dos tiempos reducirá el ensuciamiento de la bujía, del pistón del silenciador y del cilindro y reducirá las emisiones de gases. También proporcionará una lubricación adecuada, lo que prolongará la vida útil del motor. Está estrictamente prohibido utilizar aceite mineral (tipo Mixol) y sus variedades, así como aceites destinados a motores de cuatro tiempos.

Es importante utilizar únicamente gasolina limpia, fresca y de buena calidad. La mezcla de combustible debe usarse dentro de las tres semanas posteriores a su preparación. Primero debe preparar la mezcla de combustible y después llenar el tanque. La mezcla no debe mezclarse en el tanque de combustible. Para hacer la mezcla de combustible correctamente, primero vierta la gasolina en un recipiente especial (envase), luego aceite y después mezcle los dos. Se recomienda utilizar el recipiente especial incluido en el set, en el que están marcadas la cantidad de gasolina y la cantidad de aceite a agregar. Todo debe mezclarse con precisión. (**Fig. 14a-d**)



¡Atención!

El manejo de combustible debe realizarse al aire libre, en un espacio abierto, lejos de fuentes de fuego, chispas y llamas. Durante el repostaje, el motor debe estar parado, no se puede fumar o utilizar teléfono móvil. El motor no debe estar caliente al repostar.

Es necesario concentrarse en la tarea. El recipiente de mezcla de combustible o el tanque de combustible de la desbrozadora debe agitarse antes de cada uso (la mezcla puede estratificarse).

Para llenar el tanque de combustible: Desenrosque el tapón de llenado de combustible y agregue la mezcla usando el embudo, teniendo especial cuidado de no derramar el combustible.

Si se derrama combustible, límpielo con un paño seco.



¡Importante!

Un nivel de combustible demasiado bajo en el tanque (menos de 1/3 del volumen) puede causar funcionamiento inestable del motor. Durante la operación, verifique el estado del combustible en el tanque.

PRIMERA PUESTA EN MARCHA DEL MOTOR

Para iniciar el dispositivo:

- Sostenga siempre el equipo.
- Asegúrese de que el cable de la bujía esté conectado a la bujía.
- Repetidamente (4-6 veces) presione la bomba de combustible manual **18 (Fig. 2)** para suministrar combustible al carburador (siga bombeando hasta que aparezca combustible en la bomba). **(Fig. 15)**
- Mueva la palanca de succión **16 (Fig. 2)** a la posición de succión  **(Fig. 16)**.
- Cambie la posición del interruptor **2 (Fig. 1)** ubicado en el mango derecho del manillar a la posición "I" (encendido) **(Fig. 17)**.
- Tire la cuerda para poner en marcha el motor de arranque y, cuando sienta resistencia, tire la cuerda de forma más fuerte y con firmeza. **(Fig. 18)**
- Tire la cuerda de arranque varias veces hasta el primer ciclo de funcionamiento.
- Después de arrancar el motor, presione el bloqueo del acelerador **1 (Fig. 1)**, luego el acelerador **3 (Fig. 1)** para apagar la succión que es automática. **(Fig. 19)**
- Luego, tire la cuerda de arranque para poner en marcha el dispositivo.

Si el motor no arranca después de varios intentos, consulte la tabla de solución de problemas.

CORTE DEL CÉSPED

Lea las instrucciones de seguridad en este manual del operador antes de empezar a cortar el césped. Si no tiene experiencia, compruebe el equilibrio y el comportamiento de la desbrozadora sin arrancar el motor.



¡ATENCIÓN! Se recomienda que las primeras 10 horas de cortar el césped sean usando un cabezal de línea.

Usted puede apagar el dispositivo en cualquier momento cambiando el botón de encendido **2 (Fig. 1)** a la posición "0".



¡ATENCIÓN! Quite periódicamente las fibras de césped envueltas alrededor del eje de la herramienta de corte para evitar el sobrecalentamiento del eje motriz. Los depósitos de césped y malezas se posicionan alrededor del eje motriz debajo de la protección de seguridad. Esto evita que el eje de la hélice y los engranajes se enfríen correctamente. Elimine los depósitos de césped con un destornillador o una herramienta similar solo cuando la máquina esté apagada.

EXTRAER LA LÍNEA

Si la línea es demasiado corta, sáquela.

La desbrozadora está equipada con un cabezal de parachoques. **(Fig. 13)**. Para extraer la línea automáticamente, golpee la cabeza suavemente contra el suelo. Durante esta operación, recuerde que golpear el suelo con demasiada fuerza o violencia puede dañar el equipo, por lo que es mejor extraer la línea manualmente.

Para extraer la línea manualmente:

- presione el botón que se encuentra en el tambor con la línea **1 (Fig. 13)**,
- extienda la línea a la longitud deseada,
- si la línea resulta ser demasiado larga, corte la línea a la longitud correcta **2 (Fig.13)** usando la cuchilla de corte instalada en la cubierta de protección.

MANTENIMIENTO

Las reglas de mantenimiento seguro del dispositivo se describen en este manual en la sección: "Mantenimiento y almacenamiento" en el capítulo "Normas de seguridad detalladas para desbrozadoras de gasolina".



¡ADVERTENCIA!

Asegúrese de que el motor esté apagado y que no esté caliente antes de limpiar, inspeccionar o reparar el equipo. Desconecte la bujía para evitar la activación accidental de la desbrozadora.

LIMPIEZA DEL FILTRO DE AIRE

Un filtro de aire sucio aumenta el consumo de combustible y reduce la eficiencia del motor de combustión. El filtro de aire debe limpiarse según sea necesario, al menos a cada 5 horas de funcionamiento de la desbrozadora. El serrín en la superficie del filtro se puede quitar con un cepillo. Utilice aire comprimido para limpiar el interior del filtro.

Para llegar al filtro de aire, desenrosque la tuerca mariposa de fijación **15 (Fig. 2)** y retire la tapadera del filtro de aire.

Está permitido limpiar el equipo con un paño húmedo, con la condición de que se seque inmediatamente después de esta operación. Las partes metálicas deben protegerse con aceite.

Limpié periódicamente las rejillas de ventilación con aire seco comprimido. No inserte objetos afilados en las rejillas de ventilación.

Después de terminar el trabajo:

- Limpie las rejillas de ventilación y déjelas libres de impurezas.
- Limpie la desbrozadora con un paño seco.



¡ATENCIÓN! No utilice nunca detergentes agresivos o corrosivos para la limpieza, ya que pueden dañar las piezas de plástico del dispositivo.

Los agentes de limpieza y los disolventes como la gasolina, el tetracloruro de carbono, los disolventes de limpieza clorados, el amoníaco y los detergentes domésticos que contienen amoníaco pueden dañar los componentes plásticos.

¡ATENCIÓN! La desbrozadora debe almacenarse en una habitación bien ventilada en un lugar seco y sin polvo.

Solo debe almacenarse un dispositivo que funcione; Antes de almacenar, se deben eliminar las fallas.

- Antes de guardar la desbrozadora, coloque la protección en la unidad de corte.
- Guarde siempre el dispositivo fuera del alcance de los niños.

CILINDROS ESTRIADOS

La acumulación de polvo en las estrías del cilindro puede hacer que el motor de la desbrozadora se sobrecaliente, por lo que es necesario inspeccionar y limpiar periódicamente las estrías del cilindro durante el mantenimiento del filtro de aire.

MANTENIMIENTO DE LAS BUJÍAS

Para garantizar el funcionamiento adecuado del motor, debe verificarse el estado de la bujía, verificar su limpieza y la ranura, que debe ser de 0.5-0.7 mm. Haga los siguientes pasos solamente con el motor apagado:

- Retire con cuidado el cable de alto voltaje de la bujía **17 (Fig. 2)**. No aplique fuerza en el cable, tire directamente de la bujía.
- Utilice la llave dedicada para desenroscar la bujía.
- Inspeccione visualmente la bujía en busca de daños y suciedad. Elimine los depósitos de carbón y hollín con un cepillo de alambre de cobre.
- Revise la ranura con una galga de rendijas y ajuste la distancia del electrodo de 0,5 a 0,7 mm **(Fig. 12)**.
- Compruebe la arandela de la bujía, apriete la bujía con una llave dedicada. Torque de 12-15 Nm.
- Conecte el cable de energía a la bujía.

TRANSPORTE

PREPARACIÓN PARA EL TRANSPORTE

- Apague la desbrozadora antes de moverla.
- Cuando tenga la intención de transportar la desbrozadora, retire el cable de alto voltaje de la bujía.
- Antes de transportar la desbrozadora, si el accesorio de corte es un cuchillo de tres puntas, instale el protector.
- Lleve la desbrozadora sosteniendo firmemente y teniendo en cuenta sus dimensiones.
- Al transportar la desbrozadora, protéjala de modo que el tubo del eje de transmisión no se deforme.
- Para el transporte, la desbrozadora debe fijarse con correas de transporte y, si es posible, debe transportarse en su embalaje original.

REVISIÓN Y SOLUCIÓN DE PROBLEMAS

Problema	Causa posible	Solución
Dificultad para poner en marcha un motor que está frío.	Falta de mezcla de combustible.	Verifique el nivel de combustible y agregue combustible si es necesario.
	Bujía mojada o dañada.	Revise, limpie o reemplace la bujía.
	No hay chispa en la bujía.	Reemplace la bujía por una nueva.
	No se activa la aspiración.	Ver sección - Puesta en marcha.
	Filtro de aire sucio.	Limpiar o sustituir el filtro.
El equipo se apaga y es difícil reiniciar.	Se agotó la mezcla de combustible.	Llene el tanque de combustible.
	Carburador obstruido.	Limpiar o reemplazar el carburador.
	Interruptor de ignición apagado.	Encienda el interruptor.
	Se ha acumulado demasiados depósitos de carbono en la bujía.	Limpie los depósitos de carbón de la bujía.
	Aspiración encendida.	Desactive la aspiración.
Baja velocidad de aceleración del motor y poca potencia de corte.	Carburador mal ajustado.	Realice el ajuste en el servicio de herramientas de jardinería. Se recomienda un servicio NAX autorizado.
	Filtro de aire obstruido.	Limpiar o reemplazar.
	Filtro de combustible sucio.	Reemplazar.
Operación irregular del motor en ralentí.	Carburador mal ajustado.	Reparar en servicio de herramientas de jardín. Se recomienda un servicio NAX autorizado.
	Agua o suciedad en el sistema de combustible.	Cambie el combustible y, si esto no ayuda, encargue la reparación a un centro de servicio calificado.

¡Atención! Si el dispositivo requiere mantenimiento adicional, comuníquese con el Servicio Central de NAX.

GARANTÍA Y SERVICIO TÉCNICO

El producto adquirido está destinado únicamente a un uso recreativo (hobby). Si el equipo se utiliza para otros fines (comerciales, profesionales), se anulará la responsabilidad del garante sobre el equipo adquirido. Para más información sobre la garantía y la red de servicio NAX, consulte la tarjeta de garantía incluida.

DIAGRAMAS DE MONTAJE DEL DISPOSITIVO

El diagrama de montaje del dispositivo está en las páginas 11 y 12 (Fig. 20 y 21).



NOTAS

DECLARACIÓN DE CONFORMIDAD

Fabricante:

nombre: **NAX POWER Sp. z o.o.**
dirección: Al. Krakowska 39, 05-090 Raszyn, Polonia

declaramos con toda responsabilidad, que la máquina:

nombre: **Desbrozadora a gasolina**
modelo: **NAX 800B**
Número de serie: 047 **20** 2490749887 5000 **000001** - 047 **23** 2490749887 5000 **999999**

cumple los requisitos esenciales:

- ❖ directiva de máquinas **MD 2006/42/CE**,
- ❖ directiva sobre compatibilidad **EMC 2014/30/UE**,
- ❖ directiva sobre ruido **NEE 2000/14/EC anexo V y 2005/88/EC**,

cumple los requisitos de las siguientes normas armonizadas:

- ✓ **EN ISO 11681-1:2011**,
- ✓ **EN ISO 14982:2009**,

y cumple los requisitos de las normas:

- ✓ 2016/1628/CE, 2018/989/CE.

2000/14/CE: procedimiento de evaluación de la conformidad utilizado según el anexo V

- ❖ nivel máximo de potencia sonora medida: L_{WA} es de 108 dB(A),
- ❖ nivel de potencia sonora garantizado: L_{WA} es de 113 dB(A).

Lugar de presentación y almacenamiento de la documentación técnica:

NAX POWER Sp. z o.o.
Al. Krakowska 39,
05-090 Raszyn



Jarosław Malinowski
Director de tecnología y certificación

Raszyn, 20 de diciembre de 2019

GARANTÍA

¡Estimados Señores!

Gracias por adquirir nuestro producto y felicidades por haber tomado la decisión correcta. El aparato que ha adquirido ha sido diseñado y fabricado con la tecnología más avanzada y representa unos estándares de calidad y fiabilidad de primer nivel, además de ser respetuoso con el medio ambiente.

Le recordamos su obligación de leer detenidamente los procedimientos de puesta en marcha y funcionamiento antes de utilizar el aparato; dichos procedimientos se muestran en las instrucciones de uso suministradas con el aparato.

Nuestra red de servicios técnicos especializados está a su disposición para el asesoramiento técnico y operativo.

*Puede encontrar una lista de centros de servicio técnicos autorizados y consejos de servicio en:
www.naxpower.com*

CONDICIONES DE GARANTÍA

1. NAX garantiza el correcto funcionamiento del aparato de acuerdo con las condiciones técnicas y operativas descritas en el Manual de Instrucciones.
2. El aparato está cubierto por una garantía de 36 meses para consumidores (es decir, una persona física que entabla una acción legal con un empresario no relacionado directamente con su actividad económica o profesional) y una garantía de 12 meses cuando lo adquiere un empresario (es decir, una persona física, una persona jurídica o una unidad organizativa que realiza una actividad económica o profesional por cuenta propia)". Transcurrido este periodo, el usuario tiene derecho a reparaciones de pago. **La garantía de 36 meses está condicionada a que la inspección de garantía se realice en un servicio técnico autorizado NAX tras unos 12 y los 24 meses de uso. La inspección es gratuita, aunque los gastos de entrega del equipo al servicio y los consumibles como el aceite, la bujía, los filtros de aire, los filtros de combustible corren a cargo del usuario/proprietario del equipo.**
3. Todos los daños revelados durante el período de garantía resultantes de defectos en los materiales, en el montaje o la fabricación serán reparados de forma gratuita.
4. La base para poder disfrutar de la protección de la garantía es el comprobante de compra del producto en un Distribuidor Autorizado de equipos NAX junto el impreso firmado de esta tarjeta de garantía emitida el día de la venta por un **Distribuidor Autorizado oficial de la marca NAX**. La garantía no será válida si el impreso de garantía está certificado/sellado por una empresa que no es un Distribuidor Autorizado de la marca NAX. La presente garantía se aplica al territorio de la República de Polonia.
5. Los defectos del producto cubierto por la garantía se repararán en un plazo de 14 días laborables a partir de su fecha de recepción en el Servicio Técnico Autorizado NAX. Este plazo puede ampliarse a 30 días laborables en casos excepcionales.
6. Por razones ajenas al Garante, el plazo mencionado puede ampliarse, en especial, cuando el producto requiera una comprobación/examen adicional o cuando se produzcan circunstancias de fuerza mayor que impidan su cumplimiento, p. ej.: inundaciones, incendios, huelgas, catástrofes naturales, restricciones a la importación, etc.
7. La garantía no incluye actividades como: el montaje, el mantenimiento, el servicio periódico, el ajuste y la limpieza, así como las inspecciones, los cambios de aceite y de filtro, junto con los materiales y las piezas utilizadas para las actividades mencionadas. Estas actividades pueden realizarse previo pago.
8. Para eliminar los defectos o daños, el aparato, junto con el comprobante de compra y una tarjeta de garantía válida, debe enviarse al Servicio Técnico Autorizado más cercano o utilizar el cómodo sistema "door to door" o acudir al lugar de la compra. El aparato debe limpiarse antes de su envío. El servicio técnico/tienda puede negarse a reparar un aparato sucio. Si se va a enviar el aparato, es fundamental el vaciado de todos los líquidos de funcionamiento (combustible y aceite) del aparato antes de entregarlo al mensajero o al vendedor. El embalaje debe garantizar un transporte seguro, se recomienda el embalaje original.
9. El método de reparación lo determina el garante. El garante no está obligado a proporcionar un dispositivo de sustitución durante la reparación en garantía.
10. La presente garantía es válida siempre que el equipo haya sido utilizado, mantenido y manejado correctamente conforme al manual de instrucciones adjunto.
11. El usuario está obligado a dejar de utilizar inmediatamente un aparato dañado. El uso continuado de un aparato dañado puede dar lugar a la aparición de nuevos fallos y suponer una amenaza para la salud o la vida del usuario o de terceros.
12. La garantía no cubre los daños resultantes de: daños mecánicos, uso indebido, así como modificaciones y reparaciones realizadas por personas no autorizadas. Esto también se refiere al montaje y uso de piezas y filtros incorrectos, lubricantes, aceites y combustibles.
13. La aparición de daños en los precintos de garantía, si los hubiera, o en la placa del número de serie puede invalidar la garantía.
14. La garantía no cubre los defectos causados por rayos, incendios, inundaciones u otros desastres naturales.
15. La garantía no cubre los elementos consumibles ni los elementos sujetos a un desgaste natural durante su funcionamiento, sujetos a la inspección por parte del usuario, como: correas trapezoidales, bombillas, filtros, bujías, ruedas motrices, cuchillas y hojas de corte, porta cuchillas, cabezales vectores, cadenas de corte, guías de cadena, cables de control, ranuras y pasadores de sobrecarga.
16. NAX no se hace responsable de los daños, pérdidas o costes directos o indirectos derivados del uso, o de la imposibilidad de utilizar la máquina para cualquier fin.
17. Si antes de la reparación fuese necesario realizar trabajos de mantenimiento en el aparato, el servicio técnico/tienda puede realizar dichos trabajos a cambio de un pago, previo consentimiento del usuario/cliente.
18. Si durante la reparación fuese necesario sustituir componentes relacionados con la seguridad del usuario o de terceros (incluyendo las cuchillas de corte, las cadenas, las guías, los protectores de los elementos de corte y otros relacionados con la seguridad), el servicio técnico está obligado a sustituir dichos componentes, aunque ello implique la necesidad de abonar una tarifa, previo consentimiento del usuario/cliente. En caso de rechazo, el servicio técnico devolverá el producto sin realizar ninguna reparación.
19. La garantía no cubre posibles daños a objetos o personas.
20. La garantía por la mercancía vendida no excluye, limita o suspende los derechos del comprador derivados de la legislación sobre garantía por defectos del artículo vendido.



TARJETA DE GARANTÍA

.....
Nombre del equipo *

.....
Modelo *

.....
Fecha de venta *

.....
Nº de fábrica del equipo *

.....
Nº de fábrica del motor

Declaro que he leído detenidamente el Manual de instrucciones y la Tarjeta de garantía. He recibido el equipo adquirido en condiciones de funcionamiento, junto con el comprobante de compra.

Firma legible del comprador

.....
Sello y firma legible del vendedor*1

* A cumplimentar por el vendedor

*1 **Certifico que soy Distribuidor oficial autorizado de equipos NAX.**

La presentación de una declaración incompatible con los hechos por parte de una entidad que no sea un distribuidor autorizado de NAX puede dar lugar a la responsabilidad penal del vendedor en virtud de los artículos 271 y 286 del Código Penal.

Pos.	Fechas	Nº de protocolo de reparación	Sello del servicio técnico
	Fecha de reclamación del producto		
	Fecha de finalización de la reparación / Fecha de entrega del equipo		
	Fecha de reclamación del producto		
	Fecha de finalización de la reparación / Fecha de entrega del equipo		
	Fecha de reclamación del producto		
	Fecha de finalización de la reparación / Fecha de entrega del equipo		
	Fecha de reclamación del producto		
	Fecha de finalización de la reparación / Fecha de entrega del equipo		
	Fecha de reclamación del producto		
	Fecha de finalización de la reparación / Fecha de entrega del equipo		

El protocolo de reparación original es válido con una anotación en la tarjeta de garantía.

